

Catalogue de formations

2023

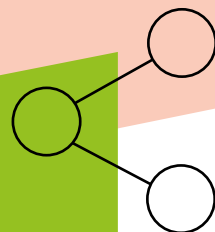

**Des formations
pour une évolution
professionnelle**

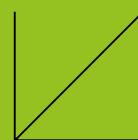
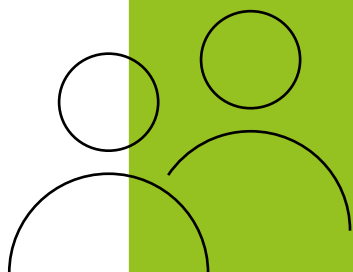

HOUSE OF
TRAINING

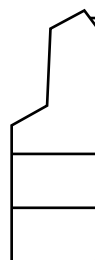

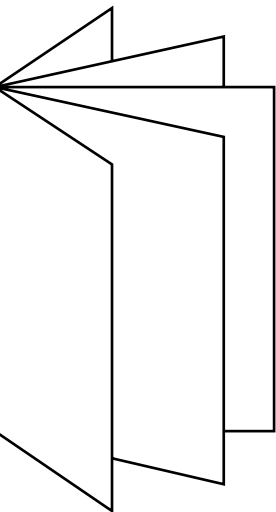

Cette publication est éditée par la House of Training, organisme de formation professionnelle continue situé à Luxembourg-Kirchberg, 7 rue Alcide de Gasperi, BP 490 / L-2014 Luxembourg.

Catalogue de formations 2023. Copyright ©2022 by House of Training. Tous droits réservés. Des extraits peuvent être utilisés sous réserve de l'accord formel de la House of Training et de la mention « Catalogue de formations, House of Training, 2023 ».

Rédaction : House of Training

Conception : Comed S.A.

Impression : reka print+

Dépôt légal : Octobre 2022

Date d'impression : Septembre 2022

Site Internet : houseoftraining.lu

Publication annuelle disponible auprès de la House of Training. Imprimée sur du papier 100% recyclé et FSC.

Disclaimer

Le catalogue de formations de la House of Training propose plus de 1.200 formations professionnelles continues, issues de collaborations avec de nombreux partenaires, avec pour vocation d'encourager la formation tout au long de la vie. Le catalogue présente un aperçu de l'offre complète se trouvant sur site Internet (houseoftraining.lu) : pour chaque formation proposée dans le catalogue, une référence unique permet de consulter en ligne le descriptif complet de la formation et de s'y inscrire le cas échéant. Dans l'ensemble du catalogue, le masculin est utilisé sans aucune intention de discrimination. De même, les adjectifs, pronoms et noms (de fonctions, métiers, titres...) sont accordés en genre indifférencié dans le seul but d'alléger le texte.

Sommaire

| | |
|--|-------|
| Préface | p. 2 |
| Prenez votre développement professionnel en main | p. 3 |
| Ensemble, construisons votre parcours de formation professionnelle continue | p. 4 |
| Situez votre formation dans un contexte plus large | p. 5 |
| Quelle porte d'entrée pousser pour sélectionner vos formations ? | p. 6 |
| Informations pratiques | p. 8 |
| Chiffres clés | p. 9 |
| Nos partenaires | p. 10 |

Nos domaines de formation en détail :

Formations pour le dirigeant d'entreprise

 **Entrepreneuriat & Gestion d'Entreprise** p. 14

Formations pour les activités de support

 **Organisation & Transformation de l'Entreprise** p. 18

 **Comptabilité** p. 24

 **Droit** p. 28

 **Fiscalité** p. 30

 **Informatique** p. 32

 **Marketing & Communication** p. 38

 **Ressources Humaines** p. 42

 **Sécurité & Santé au Travail** p. 46

Formations sectorielles

 **Assurances** p. 52

 **Banques** p. 54

 **Fonds d'Investissement** p. 62

 **Professionnels du Secteur Financier** p. 68

 **Architecture, Ingénierie & Urbanisme** p. 70

 **Commerce** p. 76

 **Culture & Création** p. 80

 **HoReCa** p. 82

 **Immobilier** p. 86

 **Industrie** p. 90

 **Transport & Logistique** p. 94

Formations relatives au développement de soi

 **Développement Personnel**

p. 96



Préface



Muriel Morbé

Chief Executive Officer

Dans un monde où nos repères se transforment et où nos convictions sont souvent balayées au gré des crises qui deviennent la règle plutôt que l'exception, trouver des réponses adéquates, des grilles de lecture avisées et prendre des décisions éclairées relève d'une prouesse. Une société confrontée à des défis extraordinaires a besoin d'hommes et de femmes autant extraordinaires. Des décideurs, entrepreneurs et salariés qui font la différence et qui disposent des connaissances et des compétences adéquates leur permettant de naviguer habilement dans les eaux troubles de notre époque. Et la formation continue, qu'elle soit certifiante ou diplômante peut fournir ces clés.

Le marché luxembourgeois reconnaît cette importance primordiale de la formation professionnelle continue ; ce qui souligne par ailleurs que l'investissement constant dans le développement des compétences des dirigeants, des salariés et indépendants aide à renforcer l'économie luxembourgeoise et à la rendre plus résiliente.

Au service du marché du travail et des acteurs qui le composent, la formation continue répond rapidement à ces exigences émergentes, soutient l'employabilité des collaborateurs et favorise ainsi l'innovation et la compétitivité. Avec la transformation et le développement des métiers existants et la genèse de nouvelles professions à l'horizon 2030, l'actualisation des connaissances et l'acquisition de nouvelles compétences sont incontournables.

Que vous soyez dirigeant, salarié ou indépendant, la House of Training propose une offre de formation multisectorielle, qui répond à vos besoins tant au niveau des contenus et des méthodes d'enseignement, que des outils personnalisés pour accompagner avec flexibilité et dynamisme votre entreprise dans votre parcours de formation.

Avec plus de 25.000 personnes formées en 2021, La House of Training est un acteur de référence de la formation professionnelle continue qui dispose de l'expérience et des dispositifs indispensables pour vous offrir des formations sur site et à distance de haute qualité.

Au-delà des nouveautés et adaptations telles que la refonte de l'offre du domaine de l'industrie, des nouveaux parcours certifiants dans le domaine des banques, du marketing et de la communication, de l'immobilier et de l'architecture, notre catalogue de formations 2023 nous conduit, plus que jamais, à porter une attention particulière à votre parcours de formation afin de vous offrir une acquisition structurée des compétences pour une activité ou une fonction donnée. Ceci vous permet de situer votre plan de développement personnel dans un contexte plus large, allant bien au-delà de la formation ponctuelle. Ces deux dernières années nous avons également pu développer notre offre de service au niveau du blended learning et des e-learning.

L'objectif de l'upskilling, du reskilling et du lifelong learning n'est pas simplement de réagir à des nouveaux besoins de compétences, mais de répondre à un processus continu qui favorise l'adaptation à des circonstances changeantes et encourage l'anticipation et l'innovation tout en aidant les entreprises et les salariés à gérer les transitions sur le marché du travail.

Nos partenaires et formateurs sont les premiers ambassadeurs de la House of Training, c'est pourquoi nous tenons tout particulièrement à les remercier pour leur engagement et leur motivation à partager leur expertise adaptée aux différents secteurs de l'économie luxembourgeoise.

Notre équipe est à votre écoute pour vous conseiller et construire avec vous la réponse la mieux adaptée afin de donner l'élan nécessaire au développement de vos compétences ou celles de vos employés. Elle se joint à moi pour vous remercier de votre confiance et fidélité.

Prenez votre développement professionnel en main

Le monde se transforme...

- transitions écologique et digitale
- automatisation et robotisation des tâches en entreprise
- transformation rapide des professions
- économie en pleine mutation

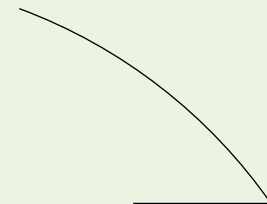

Nécessité d'être à la pointe

- exigences croissantes du marché du travail
- nouvelle organisation de travail
- valorisation de la capacité à évoluer, à s'adapter
- développer sa créativité, son sens critique et son agilité
- cultiver sa résilience
- développer son réseau, chercher la collaboration

Une offre sur mesure

- que vous soyez entreprise, personne en reconversion, particulier, porteur de projet, entrepreneur...
- une offre proche des besoins du marché du travail, renouvelée chaque année
- un réseau de partenaires et de formateurs tous domaines confondus
- des formations qui portent sur les secteurs clés de l'économie luxembourgeoise, fonctions support de l'entreprise, développement personnel
- adaptation à votre profil et au temps dont vous disposez pour développer un plan de développement professionnel sur mesure : cours du jour ou du soir, présentiel ou distanciel, formation ponctuelle ou parcours certifiant...

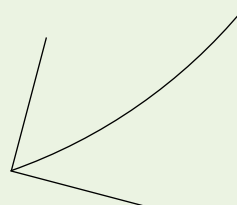
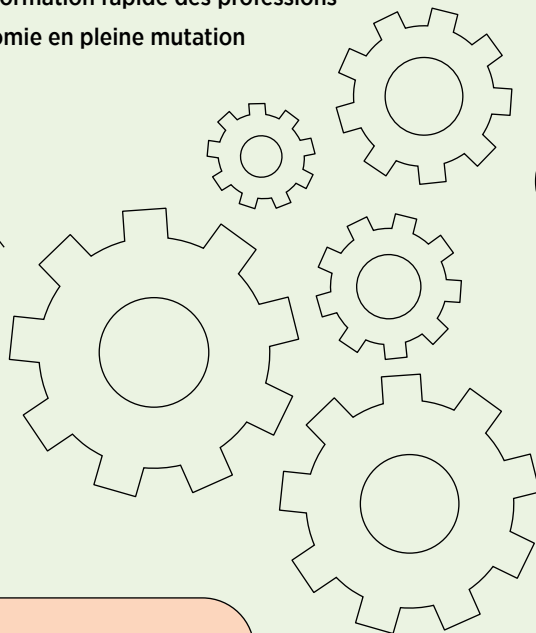

Développer ses compétences

- renforcer ses compétences (upskilling)
- acquérir de nouvelles compétences (reskilling)
- améliorer ses possibilités d'insertion et de reconversion professionnelle
- saisir des opportunités d'évolution
- prendre son avenir en main



Ensemble, construisons votre parcours de formation professionnelle continue

Notre approche globale vous permet de trouver et de choisir la formation qui correspond à vos aspirations ou besoins pour concrétiser votre plan de développement professionnel.

Différentes portes d'entrée s'offrent à vous :

« Je veux me développer dans mon poste ou ma fonction. »

par profil professionnel

Au sein de la plupart de nos domaines des profils professionnels, associés à des formations ciblées, ont été définis. Ils donnent une perspective pour élaborer un plan de développement professionnel.

« Je souhaite développer des compétences spécifiques en me faisant guider par des recommandations de formation. »

par bloc de compétences

À chaque profil professionnel correspondent des blocs de compétences, qui constituent des socles de savoir, savoir-faire et savoir-être à maîtriser. Chaque bloc de compétences est composé d'un ensemble de formations.

« Je souhaite développer mes compétences dans tel domaine. »

par domaine

Notre offre de formation s'articule autour de 4 grandes catégories et 21 domaines pour identifier en un clin d'œil un domaine, un secteur.

Pour une orientation plus ciblée, chaque domaine de formation est décliné en thématiques reprenant l'ensemble des formations liées à un sujet donné.

« Je sélectionne le type de cours qui me convient selon mes préférences personnelles. »

par type de cours

En fonction de votre contexte, de votre profil et de vos objectifs, nous proposons des formations professionnelles continues pour soutenir votre plan de développement professionnel.

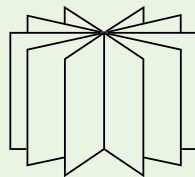

Situez votre formation dans un contexte plus large

Choisir une formation pour son développement professionnel fait partie d'un cycle qui se répète tout au long de la vie professionnelle. L'évolution de l'environnement de travail nécessite une adaptation constante.

Plan de développement professionnel :

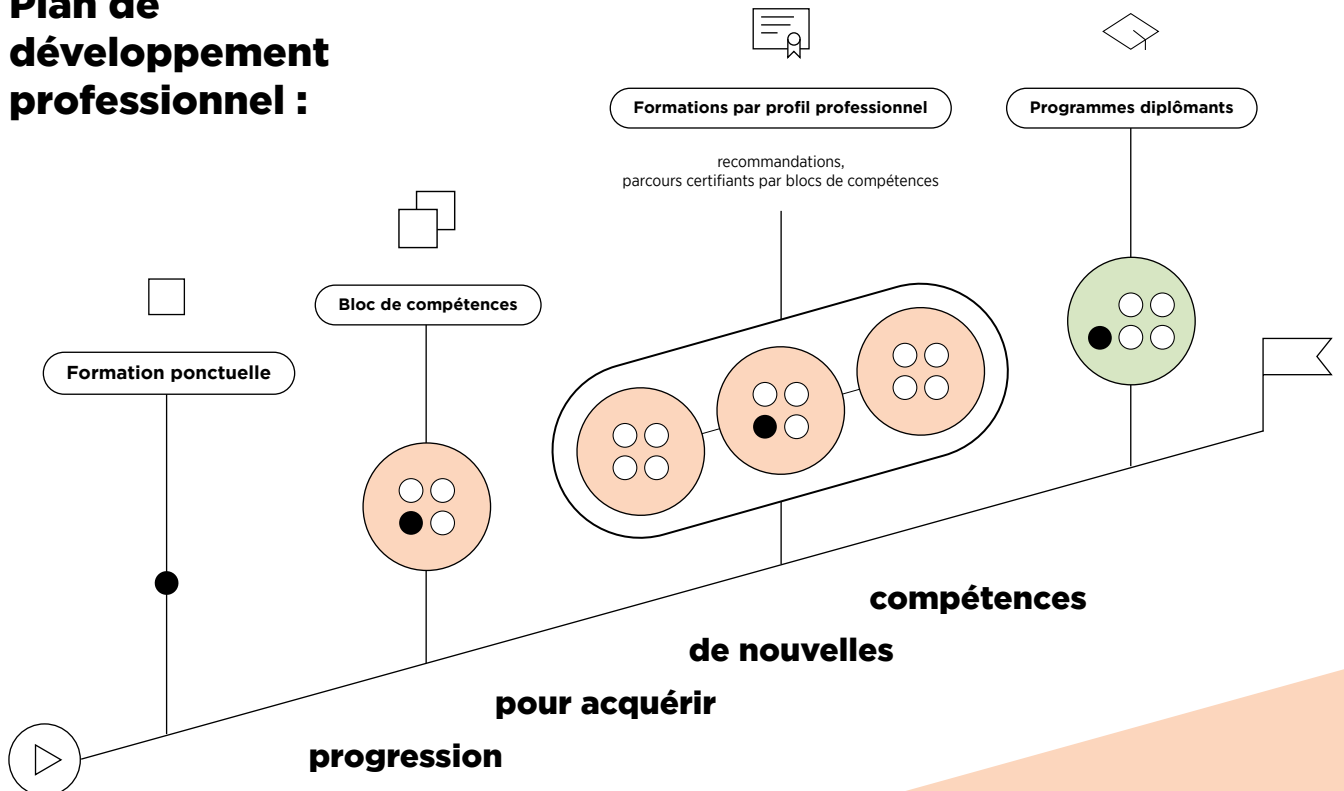

houseoftraining.lu

Outils numériques

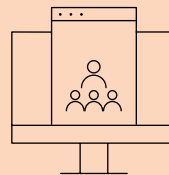

Espace Entreprise

Gestion des formations des collaborateurs

Accès aux :

- formations suivies et résultats d'examens
- calendriers des formations
- supports de cours
- certificats
- factures
- reporting

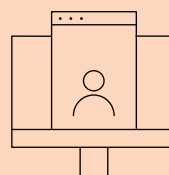

Espace Apprenant

Gestion de son parcours de formation

Accès aux :

- formations suivies et résultats d'examens
- calendriers des formations
- supports de cours
- certificats
- accès aux e-learning



Quelle porte d'entrée pousser pour sélectionner vos formations ?

par domaine

Vous souhaitez développer vos compétences dans un secteur d'activité ou dans une thématique donnée ?

Notre offre couvre les principaux secteurs moteurs de l'économie :

Formations pour le dirigeant d'entreprise



Entrepreneuriat & Gestion d'Entreprise

Les formations dédiées au dirigeant d'entreprise donnent les outils pour créer ou reprendre une entreprise, et pour piloter l'entreprise en tant que chef d'entreprise ou cadre.

Formations pour les activités de support



Organisation & Transformation de l'Entreprise



Comptabilité



Droit



Fiscalité



Informatique



Marketing & Communication



Ressources Humaines



Sécurité & Santé au Travail

Les formations pour les activités de support d'une entreprise sont indépendantes de son secteur d'activité.

Formations sectorielles



Assurances



Banques



Fonds d'Investissement



Professionnels du Secteur Financier



Architecture, Ingénierie & Urbanisme



Commerce



Culture & Création



HoReCa



Immobilier



Industrie



Transport & Logistique

Les formations sectorielles : des activités bancaires aux transports, en passant par l'HoReCa, l'architecture ou l'immobilier, les principaux secteurs économiques luxembourgeois sont couverts par des formations, qu'il s'agisse d'accéder à la profession ou de se perfectionner.

Formations relatives au développement de soi



Développement personnel

Les formations relatives au développement personnel permettent de développer des compétences de savoir-être facilitant la collaboration et l'épanouissement au travail, quel que soit le poste occupé.

Chaque domaine est décomposé en un certain nombre de thématiques, qui regroupent elles-mêmes l'ensemble des formations proposées dans ce domaine.

L'apprenant peut choisir « à la carte » la formation répondant à un besoin ponctuel :

Exemple

| Fiscalité Générale | Durée heures | Type | Parcours certifiant | Langue | Référence | Partenaires |
|--|--------------|------|---------------------|--------|-----------|-------------|
| Gestionnaire Fiscal - Fondamentaux | 71 | ☀️ | ✓ | FR | FS039CJ | |
| Fiscalité luxembourgeoise - Cours accéléré | 8 | ☀️ | | FR | FS003PC | |
| L'essentiel du droit fiscal | 7 | ☀️ | | FR | FS001CJ | |

Exemple

par profil professionnel

La plupart des domaines propose un ou plusieurs profils professionnels. Pour chacun de ces profils, des recommandations de formation sont suggérées : **parcours certifiants, formations à la carte, programmes diplômants.**

par bloc de compétences

À chaque profil professionnel sont associées des formations regroupées en blocs de compétences. Ces blocs de compétences identifient : **le savoir, le savoir-faire, le savoir-être** nécessaires à l'exécution des tâches correspondant à ce profil. Les blocs de compétences permettent l'acquisition structurée des compétences pour une activité ou fonction donnée. Des recommandations de formations sont proposées par bloc de compétences sur notre site houseoftraining.lu.

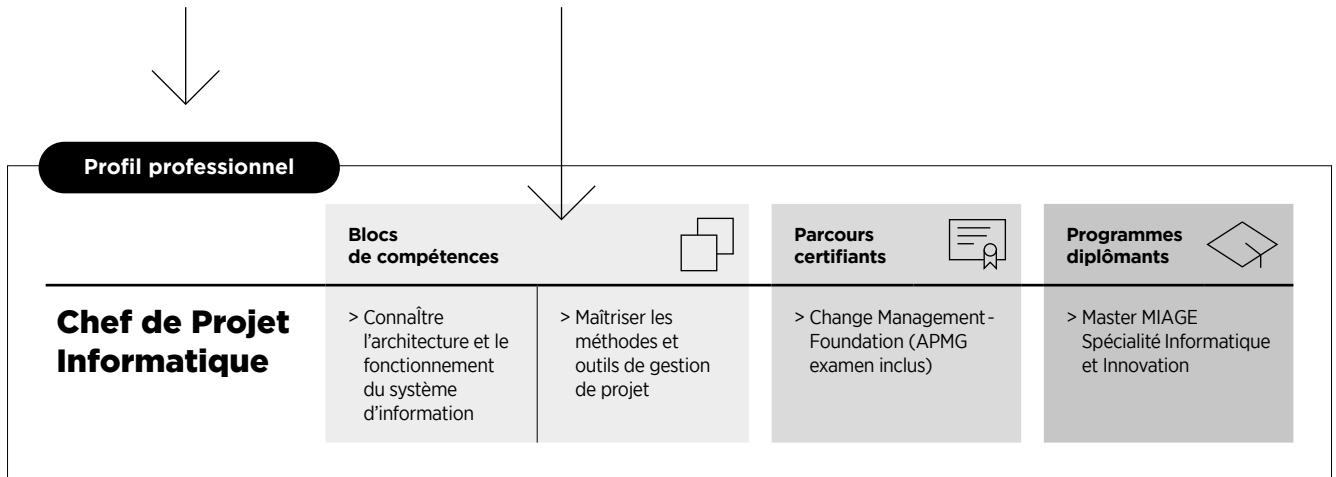

par type de cours

En fonction de leurs propres critères, les apprenants pourront choisir **le type de formation qui s'adapte** le mieux à leurs besoins et contraintes :

| | | |
|---------|---|---|
| format | Cours Individuels | Ces cours permettent d'acquérir des connaissances ou compétences ponctuelles. Ils sont sanctionnés par un certificat de réussite (examen passé avec succès) ou par un certificat de participation (formations sans examen). |
| | Parcours certifiants | Ensemble de cours proposés selon une logique et chronologie déterminées. Proposés en collaboration avec une association professionnelle, les parcours certifiants sont sanctionnés par un certificat de réussite. |
| | Programmes diplômants | Programmes proposés avec des partenaires académiques de renom et sanctionnés par un diplôme universitaire. |
| formule | Cours du jour / soir | Les horaires de chaque formation catalogue sont indiqués sur notre site internet et seront précisés lors de la confirmation d'inscription. |
| | Formations e-learning | Pour les formations e-learning, les apprenants choisissent librement l'horaire, le lieu et le rythme auxquels ils souhaitent apprendre une matière. |
| | Formations blended learning | Les formations en blended learning combinent l'e-learning et les cours en présentiel ou à distance (en bundle). Les apprenants mettent à jour leurs connaissances avec de l'e-learning en préparation des cours. |
| | Formations présentiels ou à distance | Les formations présentiels réunissent des groupes d'apprenants en un lieu déterminé, selon des horaires fixes. Les formations à distance sont proposées à des dates et heures fixes via une plateforme électronique. La plupart de nos formations peuvent être proposées sous cette forme. |
| genre | Formations catalogue | Offre tout public, s'adressant à des collaborateurs de différentes entreprises et/ou de différents secteurs. Ce format dit « inter-entreprises » favorise des échanges de pratiques enrichissants. Les formations se tiennent en principe dans les locaux de la Chambre de Commerce du Grand-Duché de Luxembourg. Tous les détails se trouvent sur houseoftraining.lu . |
| | Formations sur mesure | Offre développée et adaptée aux besoins spécifiques d'une entreprise, organisée à sa demande, soit à partir d'une formation catalogue, soit en total sur-mesure. Seuls les collaborateurs de l'entreprise y participent, favorisant un climat de cohésion d'équipe. Les formations se tiennent au choix dans les locaux de la Chambre de Commerce ou au sein de l'entreprise. |

Les formations sont proposées en français (FR), anglais (EN), allemand (DE) et/ou luxembourgeois (LU).



Informations pratiques

DATES ET DURÉE

Les dates de nos formations sont affichées sur notre site houseoftraining.lu. La durée est exprimée en heures. Sauf indication contraire, celle-ci ne comprend pas l'examen.

PRIX D'INSCRIPTION

Les frais d'inscription de base aux formations catalogue sont indiqués sur notre site houseoftraining.lu. Ce prix de base peut varier en fonction des options choisies. Les prix affichés s'entendent hors TVA.

RÉFÉRENCES

Afin de vous faciliter la recherche sur notre site Internet, chaque formation dispose d'une référence unique qu'il suffit d'introduire dans le champ de recherche pour accéder directement à toutes les informations utiles par rapport à la formation concernée. Les deux dernières lettres de cette référence vous indiquent également s'il s'agit d'un cours du soir (CS), d'un cours de jour (CJ), d'une formation en e-learning (EL) ou encore d'un parcours certifiant (PC).

Modalités pratiques

1. Avant la formation

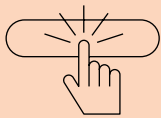

ALLER SUR

houseoftraining.lu



S'INSCRIRE EN LIGNE

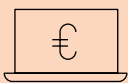

PAYER EN LIGNE

2. Jour de la formation



SUIVRE LE COURS
À DISTANCE

OU



SE RENDRE SUR
PLACE

Adresse :
Centre de Formation de la
Chambre de Commerce
7, rue Alcide de Gasperi
L-2981 Luxembourg



VENIR EN BUS

Arrêt Léon Hengen (rue Alcide de Gasperi)
lignes 12 - 32 - CN4

Arrêt Jean Monnet (boulevard Konrad Adenauer)
lignes 6 - 16 - 18 - 21 - 25 - 211

Arrêt Kirchberg, Europe
lignes 201 - 211 - 212 - 303 - 401 - 403 - 404 -
405 - 406 - 410 - 501 - 502 - 503 - 609



VENIR EN TRAM

Stations

- Coque
- Parlement Européen



SE GARER

Parking
souterrain payant
disponible au Centre
de Formation de
la Chambre de
Commerce

Chiffres clés

Mise en place en 2015 à l'initiative de la Chambre de Commerce et de l'Association des Banques et Banquiers Luxembourg (ABBL), la House of Training est aujourd'hui un acteur incontournable dans le domaine de la formation professionnelle continue au Luxembourg.

Proposer une offre de formation multisectorielle dans une grande variété de domaines, telle est la vocation de la House of Training qui, en tant que partenaire de référence, accompagne et conseille les entreprises et les collaborateurs dans le développement de leurs compétences et connaissances afin de les préparer au mieux aux défis de l'avenir.

Chiffres clés 2021

**25.033**inscriptions
individuelles**88%**proviennent des
employeurs**12%**proviennent
des particuliers**48.431**jours-personnes
de formation
dispensés**27.471**j/p de formations
catalogue**20.960**j/p de formations
sur mesure

L'offre de formations 2023

**+ 1.200**formations dont
302 nouvelles**159**parcours
certifiants**65**profils
professionnels**4**programmes
diplômants



Nos partenaires

Nos formations sont proposées en collaboration avec des experts du sujet : associations professionnelles, fédérations. Les formateurs sont selon les cas des chefs d'entreprise ou des cadres dirigeants, experts du terrain qui transmettent avec passion leurs connaissances. Les formateurs peuvent aussi être des formateurs professionnels académiques.

Partenaires fondateurs



Association des Banques et Banquiers, Luxembourg
The Luxembourg Bankers' Association
Luxemburger Bankenvereingung



Partenaires institutionnels

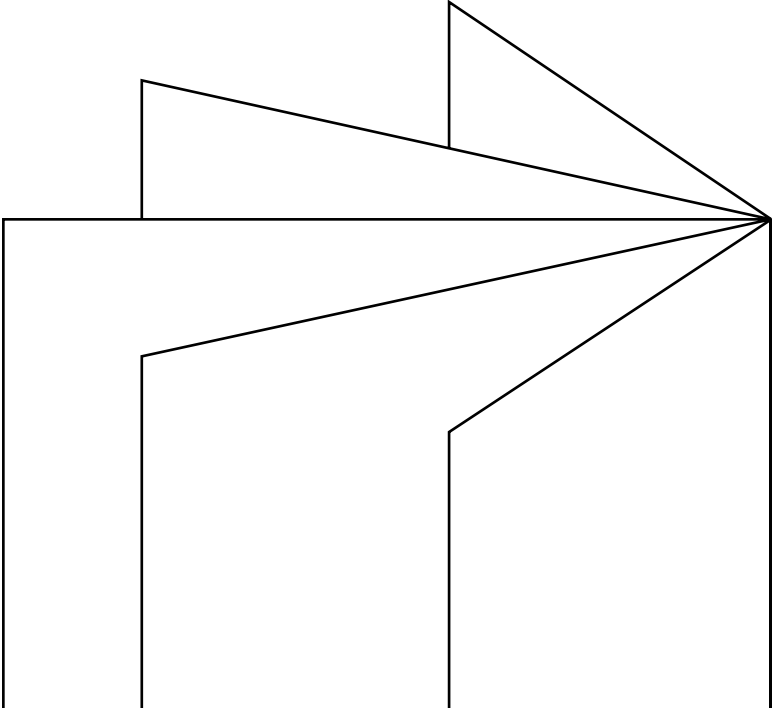



Partenaires académiques



Partenaires de services



Organismes de formation de la Chambre de Commerce

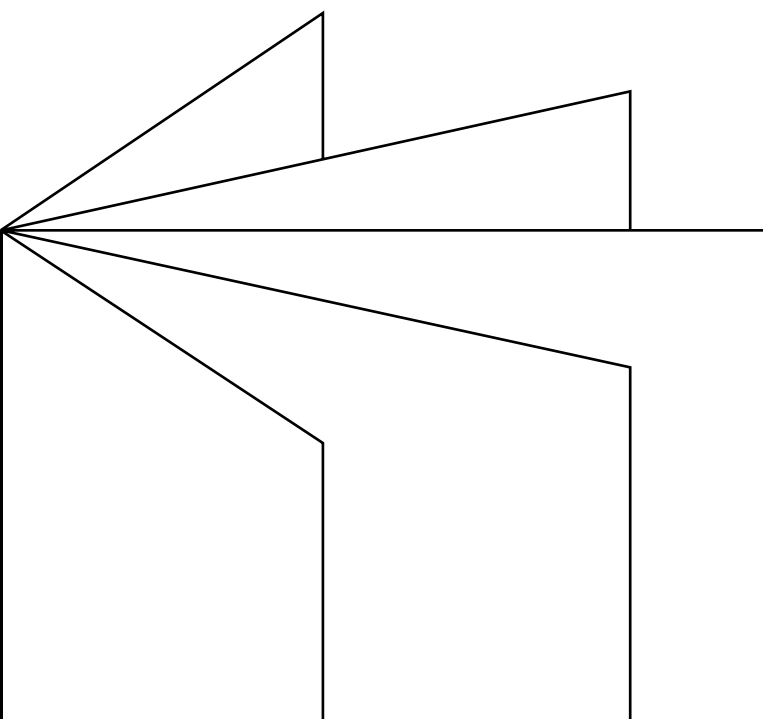

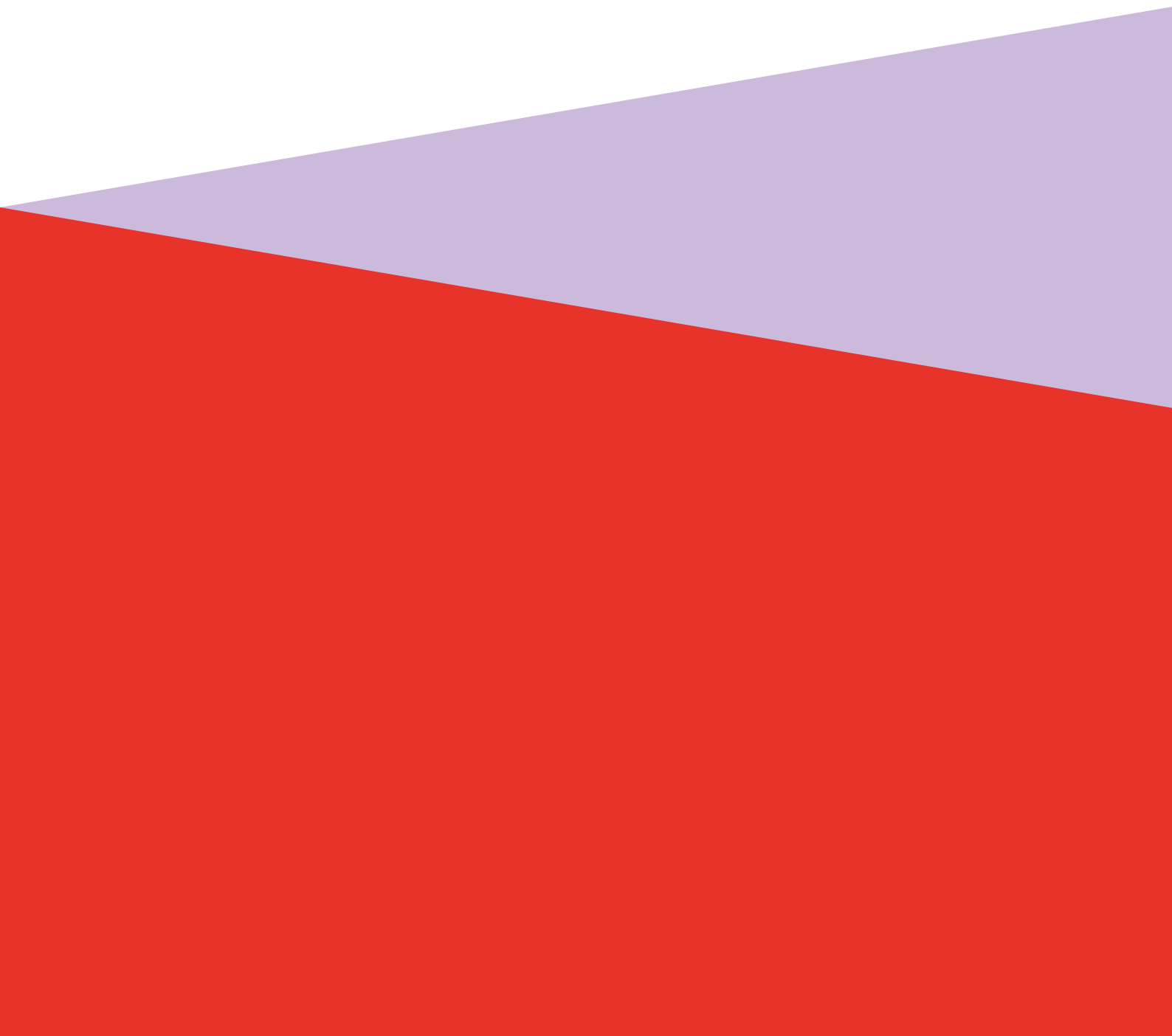



Formations pour le dirigeant d'entreprise



Entrepreneuriat & Gestion d'Entreprise p. 14



Entrepreneuriat & Gestion d'Entreprise

L'entrepreneuriat est l'un des principaux moteurs du développement économique. L'entrepreneur est un créateur de valeur, de richesse autant économique qu'humaine. Son projet est bâti à partir d'une vision et de ressources disponibles. Si chaque entrepreneur écrit sa propre histoire, fait ses expériences, exprime ses valeurs et articule sa vision... l'esprit d'entreprendre constitue le dénominateur commun de tout dirigeant d'entreprise.

Profils professionnels

Blocs de compétences*



Porteur d'un projet de création d'entreprise

Cadre / Dirigeant

> Mettre en oeuvre les orientations stratégiques d'une entreprise

> Organiser et gérer les ressources de l'entreprise

> Maîtriser les opérations de l'entreprise

> Gérer les équipes

Chef d'entreprise

> Définir la stratégie globale d'entreprise

> Définir une politique commerciale cohérente







> Maîtriser le cadre légal et réglementaire d'une entreprise

> Mobiliser et animer

Formations par thématiques

Nos formations sont proposées en format présentiel et/ou à distance.

Accès réglementé à la profession

| | Durée heures | Type | Parcours certifiant | Langue | Référence | Partenaires |
|--|--------------|------|---------------------|--------|-----------|---|
| Accès réglementé aux professions de l'HoReCa | 15 | ☀ | ✓ | FR | HO001PC |  |
| Geregelter Zugang zu einem Beruf des Hotel- und Gastgewerbes (HoReCa) | 15 | ☀ | ✓ | DE | HO002PC |  |
| Accès réglementé aux professions de l'Immobilier | 55 | ☾ | ✓ | FR | IM001PC |  |
| Accès réglementé aux professions de transporteur de voyageurs et de marchandises par route | 147 | ☀ | ✓ | FR | TL001PC |  |
|  Transport de marchandises par route avec des véhicules entre 2,5 tonnes et 3,5 tonnes | 140 | ☾ | ✓ | FR | TL005PC |  |

(*)  Le profil professionnel est décliné en blocs de compétences.

Des recommandations de formations pour acquérir ces compétences sont formulées par bloc de compétence sur houseoftraining.lu



Nos partenaires pour ce domaine de formation :

HOUSE OF
ENTREPRENEURSHIPHochschule
für Oekonomie & Management
University of Applied SciencesLUXEMBOURG
INSTITUTE OF SCIENCE
AND TECHNOLOGY

| Parcours certifiants | | | Programmes diplômants |
|---|---|--|---|
| > Starter Toolbox - De l'idée à la création de son entreprise | > Cycle Boostez votre Entreprise - Reprise d'entreprise | > E-commerce - Lancer son projet de vente en ligne | |
| > Business Management Toolbox | > MBA Highlights - General Management & Sustainability Programme Luxembourg | | > International MBA Luxembourg (HEC Liège Luxembourg) |
| > Cycle Booster l'Entreprise - Jeunes entreprises | > Cycle Booster l'Entreprise - Classique | > Stratégie de croissance TPE-PME : programme de coaching pour entrepreneurs | > International MBA Luxembourg (HEC Liège Luxembourg) |

Entrepreneuriat

| | Durée heures | Type | Parcours certifiant | Langue | Référence | Partenaires |
|---|--------------|------|---------------------|--------|-----------|---------------|
| Starter Toolbox - De l'idée à la création de son entreprise | 54 | | ✓ | FR | EG017PC | |
| Starter Toolbox - Turning an Idea Into a Business | 54 | | ✓ | EN | EG025PC | |
| Cycle Boostez votre Entreprise - Reprise d'entreprise | 21 | | ✓ | FR | EG021PC | |
| Cycle Boostez votre Entreprise - Classique | 28 | | ✓ | FR | EG010PC | |
| Cycle Boostez votre Entreprise - Jeunes entreprises | 24 | | ✓ | FR | EG015PC | |
| new Stratégie de croissance TPE-PME : programme de coaching pour entrepreneurs | 24 | | ✓ | FR | EG033PC | |
| new Marketing en ligne - Être visible en ligne et générer des clients | 40 | | ✓ | FR | MC006PC | |
| E-commerce - Lancer son projet de vente en ligne | 43,5 | | ✓ | FR | EG032PC | LETZSHOP LIST |
| E-commerce - How to launch an online business | 43,5 | | ✓ | EN | EG027PC | LETZSHOP LIST |
| Convertir son idée d'entreprise en projet concret | 6 | | | FR | EG005CJ | |
| Démarrer son entreprise avec un système de gestion simple et efficace | 6 | | | FR | EG135CJ | |
| Aspects fiscaux de la transmission et restructuration d'entreprise | 7 | | | FR | FS012CJ | |

**Entrepreneuriat & Gestion d'Entreprise****Formations par thématiques**

Nos formations sont proposées en format présentiel et/ou à distance.

| | Durée heures | Type | Parcours certifiant | Langue | Référence | Partenaires |
|---|-----------------|------|------------------------|----------|--------------------|--|
| Gestion et développement d'entreprise | | | | | | |
| Business Management Toolbox | 40 | ☀️ | ✓ | FR EN | EG007PC EG031PC | HOUSE OF ENTREPRENEURSHIP HOUSE OF ENTREPRENEURSHIP |
| Stratégie d'entreprise (Business Management Toolbox) | 5 | ☀️ | | FR | EG129CJ | |
| Obligations du dirigeant d'entreprise et droit des affaires (Business Management Toolbox) | 5 | ☀️ | | FR | EG134CJ | |
| Leadership & Change Management (Business Management Toolbox) | 10 | ☀️ | | FR | EG133CJ | |
| Innovation & Transformation Digitale (Business Management Toolbox) | 5 | ☀️ | | FR | EG130CJ | |
| Marketing & Communication (Business Management Toolbox) | 5 | ☀️ | | FR | EG131CJ | |
| Finance & Performance (Business Management Toolbox) | 10 | ☀️ | | FR | EG132CJ | |
| new General Management & Sustainability Programme - MBA Highlights | 66 | ☀️ | ✓ | EN | OE023PC | |
| new Manager 4.0 - Executive Online Certificate | 70 | ▶️ | ✓ | FR | IF010PC | |
| new Innovation - Executive Online Certificate | 70 | ▶️ | ✓ | FR | IF009PC | |
| new Transformation digitale - Executive Online Certificate | 70 | ▶️ | ✓ | FR | IF008PC | |
| new Data Sciences pour managers - Executive Online Certificate | 70 | ▶️ | ✓ | FR | IF007PC | |
| new Business Development - Identifier et piloter des opportunités business | 7 | ☀️ | | FR | EG181CJ | |
| Responsabilités et obligations du dirigeant d'entreprise | 4 | ☀️ | | FR | DT015CJ | |
| Conduite du changement - Méthode et outils | 14 | ☀️ | | FR | OE045CJ | |
| Stratégie digitale - Comprendre le phénomène de transformation digitale | 7 | ☀️ | | FR | IF010CJ | |

Formations spécifiques en entrepreneuriat et gestion d'entreprise

| | Durée heures | Type | Parcours certifiant | Langue | Référence | Partenaires |
|---|-----------------|------|------------------------|--------|-----------|-------------|
| Gérer une structure d'accueil (une crèche, un foyer de jour ou une maison relais) - Fondamentaux | 14 | ☀️ | | FR | EG062CJ | |
| Gérer une structure d'accueil (une crèche, un foyer de jour ou une maison relais) - Approfondissement | 8 | ☀️ | | FR | EG065CJ | |



Formations pour les activités de support



Organisation & Transformation de l'Entreprise

p. 18



Comptabilité

p. 24



Droit

p. 28



Fiscalité

p. 30



Informatique

p. 32



Marketing & Communication

p. 38



Ressources Humaines

p. 42



Sécurité & Santé au Travail

p. 46

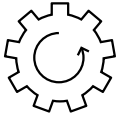

Organisation & Transformation de l'Entreprise

La performance et l'efficacité d'une entreprise dépendent notamment de son organisation interne, qui elle-même est composée de plusieurs ingrédients : culture d'entreprise, structure organisationnelle, gestion de projets, amélioration et harmonisation des processus, communication de l'information, risques et sécurité. Autant de thèmes qui nécessitent outils et bonnes pratiques afin de mener son entreprise vers l'excellence. La remise d'un label de qualité ou d'une certification reconnue représentera alors l'aboutissement d'une démarche qui garantit un environnement de travail efficace et harmonieux, impliquant la délivrance d'un produit ou d'un service de qualité.

Profils professionnels

Blocs de compétences*



Chef de projet

> Maîtriser les méthodes et outils de gestion de projet

> Piloter le projet en constituant, organisant et animant l'équipe projet

> Assurer la rentabilité du projet, le suivi des clients et fournisseurs

Responsable Qualité Sécurité Environnement (QSE)

> Intégrer et déployer un cadre normatif, réglementaire et légal

> Maîtriser les outils des systèmes de management

> Gérer les équipes

> Conduire et accompagner le changement

Change Leader

> Maîtriser les fondamentaux de la gouvernance d'entreprise

> Transformer une organisation grâce à des outils et méthodes de pointe

> Accompagner le changement et co-créer avec les parties prenantes

> Analyser, appréhender et améliorer un système avec méthode et efficacité

(*) Le profil professionnel est décliné en blocs de compétences.

Des recommandations de formations pour acquérir ces compétences sont formulées par bloc de compétence sur houseoftraining.lu



Nos partenaires pour ce domaine de formation :



| Parcours certifiants | | | | Programmes diplômants |
|--|---|---|--|-------------------------------------|
| > Gestion de projet - Fondamentaux | > Project Management- Practitioner (Boot Camp) | > PRINCE2® Foundation & Certification | > PRINCE2® Practitioner & Certification | > Master 2 Management de Projet |
| > Data-Driven Mindset - Improve Decision-Making and Project Management by using data | > Digital Mindset - Intégrer les principes de la Transformation Digitale | > Lean Sigma - Yellow Belt Training (Domaine Industrie) | > Lean Six Sigma Green Belt Training (Domaine Industrie) | |
| > Six Sigma - Black Belt Training (Domaine Industrie) | | | | |
| > RSE - Parcours certifiant en Responsabilité Sociale des Entreprises | > MBA Highlights - General Management & Sustainability Programme Luxembourg | > Luxembourg Sustainability Management Series | | > Master 2 Management de la Qualité |
| > Change Management - Foundation (APMG examen inclus) | | | | |













Organisation & Transformation de l'Entreprise

Formations par thématiques

Nos formations sont proposées en format présentiel et/ou à distance.

| | Durée heures | Type |  Parcours certifiant | Langue | Référence | Partenaires |
|---|-----------------|------|---|--------|-----------|---|
| Gestion de projet | | | | | | |
| Gestion de projet - Fondamentaux | 20 | ☀ | ✓ | FR | OE011PC | |
| Project Management - Fundamentals | 20 | ☀ | ✓ | EN | OE005PC | |
| Projektmanagement - Grundlagen | 20 | ☀ | ✓ | DE | OE006PC | |
| new Gestion de projet - Boot Camp pour praticiens | 40 | ☀ | ✓ | FR | OE018PC | |
| new Project Management - Practitioners Boot Camp | 40 | ☀ | ✓ | EN | OE017PC | |
| new Change Management APMG - Fondamentaux | 21 | ☀ | ✓ | FR | OE019PC | |
| new Change Management APMG - Foundation | 21 | ☀ | ✓ | EN | OE020PC | |
| new PRINCE2® - Fondamentaux & Certification | 21 | ☀ | ✓ | FR | OE004PC | |
| PRINCE2® - Foundation & Certification | 21 | ☀ | ✓ | EN | OE007PC | |
| PRINCE2® - Foundation - Cours en ligne et examen officiel | 21 | ▶ | ✓ | FR | OE024EL | |
| PRINCE2® - Foundation - Online Course and Official Exam | 23 | ▶ | ✓ | EN | OE001EL | |
| PRINCE2® - Practitioner & Certification | 21 | ☀ | ✓ | EN | OE008PC | |
| PRINCE2® - Practitioner - Online Course and Official Exam | 48 | ▶ | ✓ | EN | OE003EL | |
| new Professional Scrum Master | 14 | ☀ | ✓ | EN | OE022PC | |
| new Professional Scrum Product Owner | 14 | ☀ | ✓ | EN | OE021PC | |
| ITIL® 4 - Foundation & Certification | 21 | ☀ | ✓ | EN | IF005PC | |
| ITIL® 4 - Foundation - Cours en ligne et examen officiel | 14 | ▶ | ✓ | FR | IF005EL | |
| ITIL® 4 - Foundation - Online Course and Official Exam | 16 | ▶ | ✓ | EN | IF001EL | |
| AgilePM® Foundation - Online Course and Official Exam | 22 | ▶ | ✓ | EN | OE002EL | |
| Gestion de projet - Cours accéléré | 7 | ☀ | | FR | OE065CJ |  |
| Project Management - Crash Course | 7 | ☀ | | EN | OE064CJ |  |
| new Project Management - Softskills pour Chefs de projet | 14 | ☀ | | FR | OE083CJ | |
| Conduite du changement - Méthode et outils | 14 | ☀ | | FR | OE045CJ |  |
| Fondamentaux de l'agilité - État d'esprit et pratiques | 8 | ☀ | | FR | OE038CJ | |
| Agile - Foundations, Mindset & Practices | 8 | ☀ | | EN | OE032CJ | |
| Méthode Agile Scrum | 16 | ☀ | | FR | OE042CJ | |
| new Professional Scrum - Foundation | 14 | ☀ | | EN | OE092CJ | |
| MS Project 2013, 2016, 2019 | 12 | ☀ | | FR | OE093CJ |  |

Systemes de Management

| | Durée heures | Type |  Parcours certifiant | Langue | Référence | Partenaires |
|--|-----------------|------|---|--------|-----------|---|
| Mettre en place un système de management de la qualité | 8 | ☀ | | FR | OE002CJ |  |
| Audit interne d'une organisation - Système de management | 16 | ☀ | | FR | OE031CJ |  |
| Risk Management - Gestion intégrée des risques en entreprise | 16 | ☀ | | FR | OE007CJ |  |

Systèmes de Management *(suite)*

| | Durée heures | Type | Parcours certifiant | Langue | Référence | Partenaires |
|---|-----------------|------|------------------------|--------|-----------|-------------|
| ISO 9001 - Foundation - Système de management de la qualité | 8 | ☀ | | FR | OE039CJ | NL GE |
| ISO 9001 - Audit d'un système de management de la qualité | 8 | ☀ | | FR | OE040CJ | NL GE |
| ISO 19011 - Audit des systèmes de management | 8 | ☀ | | FR | OE047CJ | NL GE |
| ISO 45001 - Foundation - Système de management de la santé et sécurité au travail | 8 | ☀ | | FR | OE089CJ | NL GE |
| ISO 45001 - Audit d'un système de management de la santé et sécurité au travail | 8 | ☀ | | FR | OE046CJ | NL GE |
| ISO 14001:2015 et EMAS (Eco-Management and Audit Scheme) - Foundation - Système de management environnemental | 8 | ☀ | | FR | OE043CJ | NL GE |
| ISO 14001:2015 et EMAS (Eco-Management and Audit Scheme) - Audit d'un système de Management environnemental | 8 | ☀ | | FR | OE044CJ | NL GE |
| ISO 50001:2018 - Foundation - Système de management de l'énergie | 8 | ☀ | | FR | OE076CJ | NL GE |
| ISO 50001:2018 - Audit d'un système de management de l'énergie | 8 | ☀ | | FR | OE075CJ | NL GE |
| ISO 37301 Compliance Management System - Foundation | 3,5 | ☀ | | EN | IF115CJ | |
| BPMN 2.0 - Modéliser efficacement ses processus métier | 16 | ☀ | | FR | OE082CJ | |
| BPMN 2.0 - Efficient Business Process Modelling | 16 | ☀ | | EN | OE088CJ | |
| EFQM - Foundation - Modèle de Management (version 2020) | 6 | ☀ | | FR | OE036CJ | NL GE |
| EFQM - Assessor Training | 19,5 | ☀ | ✓ | FR | OE010PC | NL GE |
| EFQM - Organisational Change Leader | 14 | ☀ | ✓ | FR | OE024PC | NL GE |
| S'initier à l'audit interne | 16 | ☀ | | FR | BQ101CJ | |
| Conduire une mission d'audit interne - Méthodologie | 32 | ☀ | | FR | BQ102CJ | |
| Audit de la cybersécurité | 8 | ☀ | | FR | BQ103CJ | |
| Maîtriser les risques des projets et investissements | 16 | ☀ | | FR | BQ104CJ | |
| S'initier à la maîtrise des risques et au contrôle interne | 16 | ☀ | | FR | BQ105CJ | |
| Élaborer le dispositif de contrôle interne | 16 | ☀ | | FR | BQ106CJ | |
| Contrôle interne des systèmes d'information | 16 | ☀ | | FR | BQ107CJ | |
| Réaliser une cartographie des risques | 24 | ☀ | | FR | BQ108CJ | |
| Désacraliser les systèmes d'information | 24 | ☀ | | FR | BQ109CJ | |

Transition Durable

| | Durée heures | Type | Parcours certifiant | Langue | Référence | Partenaires |
|--|-----------------|------|------------------------|--------|-----------|-------------|
| new General Management & Sustainability Programme - MBA Highlights | 66 | ☀ | ✓ | EN | OE023PC | |
| Cycle en Responsabilité Sociale des Entreprises (RSE) | 24 | ☀ | ✓ | FR | OE012PC | |
| Réaliser le Bilan CO2 de sa structure | 14 | ☀ | | FR | ID001CJ | |
| RSE et Évaluation ESR - Introduction à la RSE et au Guide ESR « Entreprise Responsable » | 8 | ☀ | | FR | OE053CJ | |
| RSE et Stratégie - Identifier et situer la responsabilité de l'entreprise | 4 | ☀ | | FR | OE054CJ | |
| RSE et Gouvernance - Assurer une bonne gouvernance de l'entreprise | 4 | ☀ | | FR | OE055CJ | |
| RSE et Social - Agir sur le capital humain de l'entreprise | 4 | ☀ | | FR | OE056CJ | |
| RSE et Environnement - Développer une politique environnementale efficace | 4 | ☀ | | FR | OE057CJ | |
| Entreprises et droits de l'homme | 4 | ☀ | | FR | OE067CJ | |



Organisation & Transformation de l'Entreprise

Formations par thématiques

Nos formations sont proposées en format présentiel et/ou à distance.

| Transition Durable <i>(suite)</i> | | Durée heures | Type | Parcours certifiant | Langue | Référence | Partenaires |
|--|--|-----------------|------|------------------------|--------|-----------|-------------|
| | Business and human rights | 4 | ☀️ | | EN | OE066CJ | |
| new | RSE et Economie circulaire - Transformer le business model de l'entreprise | 3 | ☀️ | | FR | EG021CJ | |
| new | CSR and Circular Economy - Disrupting Business Models | 3 | ☀️ | | EN | EG120CJ | |
| new | De la gestion des déchets à l'économie circulaire (présentiel) | 7 | ☀️ | | FR | ST043CJ | |
| new | De la gestion des déchets à l'économie circulaire (virtuel) | 4 | ☀️ | | FR | ST043CJ | |

| Innovation & Transformation Digitale | | Durée heures | Type | Parcours certifiant | Langue | Référence | Partenaires |
|---|--|-----------------|------|------------------------|----------|--------------------|-------------|
| new | Transformation digitale - Executive Online Certificate | 70 | ▶️ | ✓ | FR | IF008PC | |
| new | Innovation - Executive Online Certificate | 70 | ▶️ | ✓ | FR | IF009PC | |
| | Digital Mindset - Intégrer les principes de la Transformation Digitale | 38 | ☀️ | ✓ | FR | IF001PC | |
| new | Data-Driven Mindset | 40 | ☀️ | ✓ | FR EN | EG030PC IF003PC | |
| new | La transition numérique - Moteur du changement | 14 | ☀️ | | FR | IF240CJ | |
| new | Digital Transition - Driving Change | 14 | ☀️ | | EN | IF241CJ | |
| new | L'humain dans la transformation numérique | 7 | ☀️ | | FR | IF243CJ | |
| new | The Human in the Digital Transformation | 7 | ☀️ | | EN | IF242CJ | |
| | Stratégie digitale - Comprendre le phénomène de transformation digitale | 7 | ☀️ | | FR | IF010CJ | |
| new | Business Development - Identifier et piloter des opportunités business | 7 | ☀️ | | FR | EG181CJ | |
| new | La facturation électronique - Cadre légal, solutions techniques et bonnes pratiques | 3,5 | ☀️ | | FR | CP060CJ | |
| new | E-invoicing - Legal Framework, Technical Solutions and Best Practices | 3,5 | ☀️ | | EN | CP069CJ | |
| | Fondamentaux de l'agilité - État d'esprit et pratiques | 8 | ☀️ | | FR | OE038CJ | |
| | Agile - Foundations, Mindset & Practices | 8 | ☀️ | | EN | OE032CJ | |
| | Comment animer des ateliers Design Thinking | 14 | ☀️ | | FR | EG050CJ | |
| new | Intelligence économique et communication - Quand l'information devient source de profits | 14 | ☀️ | | FR | MC094CJ | |
| new | Technologies émergentes - IoT, Cloud Computing, Blockchain, IA et plus | 7 | ☀️ | | FR | IF237CJ | |
| | Élaboration et optimisation d'un CRM | 3,5 | ☀️ | | FR | IF066CJ | |
| new | The Internet of Assets - Web3 (Blockchain, Crypto, NFTs) | 3 | ☀️ | | EN | MC108CJ | |
| new | Knowledge Discovery and Data Architecture to Know your Customer | 3 | ☀️ | | EN | MC110CJ | |
| new | Robo-advisor - Developing AI and Machine Learning Applications | 3 | ☀️ | | EN | MC111CJ | |

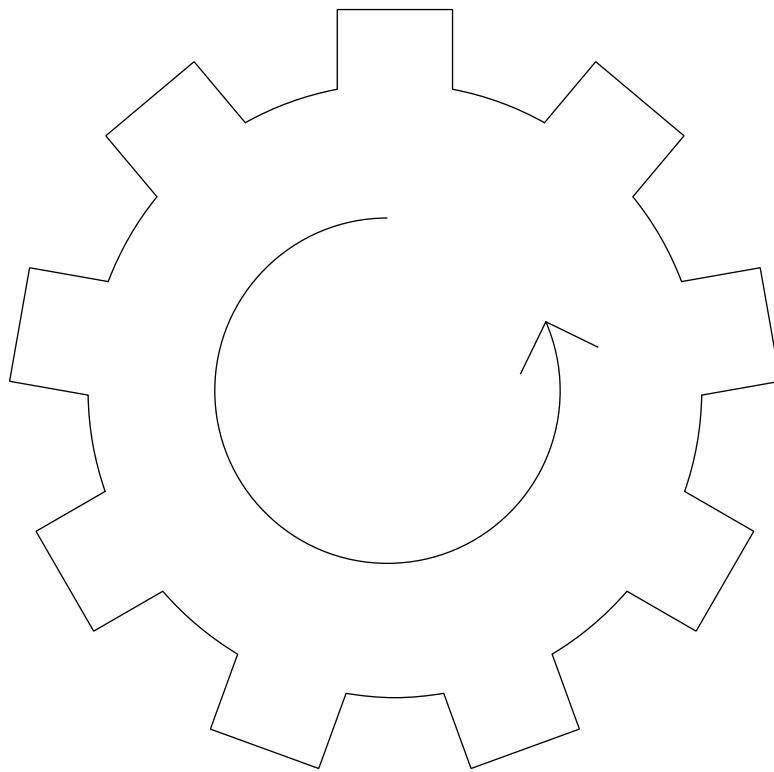



Comptabilité

La comptabilité est la discipline permettant d'enregistrer et de présenter les informations financières de l'entreprise. Elle est avant tout indispensable au pilotage de l'entreprise car elle permet de faire des analyses utiles aux prises de décision stratégiques et opérationnelles. En outre, elle est soumise à des obligations légales strictes. Pour être fiable et refléter la réalité de l'entreprise tout en se conformant au cadre légal, la comptabilité doit être gérée par un personnel compétent.

Profils professionnels

| | Blocs de compétences* | | | |
|--------------------------------|--|---|--|--|
| Comptable en entreprise | > Maîtriser les techniques comptables | > Maîtriser les outils de comptabilité | > Maîtriser le cadre légal & réglementaire | > Mettre en œuvre la comptabilité en entreprise |
| Contrôleur de gestion | > Maîtriser les outils comptables et financiers nécessaires au contrôle de gestion | > Maîtriser les outils d'analyse du contrôle de gestion | > Maîtriser le cadre légal & réglementaire | > Mettre en œuvre le contrôle de gestion en entreprise |
| Trésorier | > Maîtriser la gestion quotidienne de la trésorerie | > Maîtriser les risques liés à la trésorerie | > Maîtriser les outils de la trésorerie | > Maîtriser d'autres aspects de la gestion de trésorerie |

Formations par thématiques

Nos formations sont proposées en format présentiel et/ou à distance.

| | Durée heures | Type | Parcours certifiant | Langue | Référence | Partenaires |
|---|--------------|------|---------------------|--------|-----------|-------------|
| Techniques comptables | | | | | | |
| Comptabilité générale - Cours accéléré | 8 | ☀ | | FR | CP001CJ | |
| General Accounting - Crash Course | 8 | ☀ | | EN | CP002CJ | |
| Comptabilité générale - Fondamentaux | 28 | ☀⚙ | | FR | CP003CJ | le cnam |
| Comptabilité générale - Fondamentaux | 30 | ☾ | | FR | CP001CS | |
| General Accounting - Fundamentals - Module 1 | 28 | ☀ | | EN | CP004CJ | |
| | 30 | ☾ | | EN | CP002CS | |
| new General Accounting - Fundamentals - Module 2 - Legal Aspects of Annual Accounts | 12 | ☀ | | EN | CP063CJ | |
| Législation relative aux comptes annuels des entreprises | 7 | ☀ | | FR | FS027CJ | |
| new Introduction and updates to the accounting law relating to annual accounts preparation | 7 | ☀ | | EN | CP066CJ | |
| Gestion comptable de la TVA et des impôts | 8 | ☀ | | FR | CP025CJ | |
| | 10 | ☾ | | FR | CP003CS | |
| new Accounting Management of VAT and Corporate Taxes | 8 | ☀ | | EN | CP067CJ | |
| Les fondamentaux du payroll - Ce que le comptable doit connaître | 7 | ☀ | | FR | CP026CJ | |

(*) Le profil professionnel est décliné en blocs de compétences.

Des recommandations de formations pour acquérir ces compétences sont formulées par bloc de compétence sur houseoftraining.lu

**Nos partenaires pour ce domaine de formation :****Parcours certifiants**

> Certificat d'Université en finance d'entreprise

> International Treasury Management and Corporate Finance - Fundamentals

> International Treasury Management and Corporate Finance - Advanced

Techniques comptables *(suite)*

| | Durée heures | Type | Parcours certifiant | Langue | Référence | Partenaires |
|--|--------------|------|---------------------|--------|-----------|-------------|
| The Fundamentals of Payroll - What Accountants Need to Know | 7 | ☀ | | EN | CP057CJ | |
| Préparer les opérations d'inventaire et la clôture de l'exercice comptable | 14 | ☀ | | FR | CP027CJ | |
| new Closing and Inventory Operations for the Preparation of Annual Accounts | 14 | ☀ | | EN | CP068CJ | |
| Suivre la trésorerie et les règlements des clients | 7 | ☀ | | FR | CP029CJ | |
| Treasury Management and Credit Collections | 7 | ☀ | | EN | CP058CJ | |
| Préparation des déclarations fiscales et sociales de l'entreprise commerciale | 14 | ☀ | | FR | CP028CJ | |
| Consolidation des comptes | 14 | ☀ | | FR | CP007CJ | |
| Preparing Consolidated Financial Statements | 14 | ☀ | | EN | CP008CJ | |
| new La facturation électronique - Cadre légal, solutions techniques et bonnes pratiques | 3,5 | ☀ | | FR | CP060CJ | |
| new E-invoicing - Legal Framework, Technical Solutions and Best Practices | 3,5 | ☀ | | EN | CP069CJ | |



Comptabilité

Formations par thématiques

Nos formations sont proposées en format présentiel et/ou à distance.

Normes comptables internationales

| | Durée heures | Type | Parcours certifiant | Langue | Référence | Partenaires |
|---|--------------|------|---------------------|--------|-----------|-------------|
| Normes IFRS - Présentation et application | 14 | | | FR | CP009CJ | |
| IFRS Standards - Presentation and Application | 14 | | | EN | CP010CJ | |

Contrôle de Gestion

| | Durée heures | Type | Parcours certifiant | Langue | Référence | Partenaires |
|---|--------------|------|---------------------|--------|-----------|-------------|
| new Contrôle de gestion - Fondamentaux | 14 | | | FR | CP070CJ | |
| Planification budgétaire et financière | 7 | | | FR | CP014CJ | |
| Savoir lire, comprendre et argumenter sur base d'un bilan et d'un compte de profits et pertes | 14 | | | FR | CP013CJ | |
| Approche pratique de la comptabilité analytique de gestion | 14 | | | FR | CP012CJ | |

Trésorerie

| | Durée heures | Type | Parcours certifiant | Langue | Référence | Partenaires |
|---|--------------|------|---------------------|--------|-----------|-------------|
| new International Treasury Management and Corporate Finance - Fundamentals | 42,5 | | | EN | CP003PC | |
| Introduction to Treasury Management | 8 | | | EN | CP047CJ | |
| new Payments, Cash Management and Banking Relations - Fundamentals | 11,5 | | | EN | CP010JS | |
| new Risk Management Applied to Treasury - Fundamentals | 8 | | | EN | CP011JS | |
| Trade Finance Applied to Treasury - Fundamentals | 3,5 | | | EN | CP009CS | |
| Credit and Collection Applied to Treasury | 3,5 | | | EN | CP010CS | |
| new International Treasury Management and Corporate Finance - Advanced | 49 | | | EN | CP004PC | |
| Financial Maths in Excel | 8 | | | EN | CP011CS | |
| new Payments, Cash Management and Banking Relations - Advanced | 8 | | | EN | CP071CJ | |
| new Trade Finance Applied to Treasury - Advanced | 8 | | | EN | CP073CJ | |
| new Risk Management Applied to Treasury - Advanced | 11,5 | | | EN | CP009JS | |

Comptabilité pour cadres et dirigeants

| | Durée heures | Type | Parcours certifiant | Langue | Référence | Partenaires |
|---|--------------|------|---------------------|--------|-----------|-------------|
| new Certificat d'université en finance d'entreprise | 77 | | | FR | CP002PC | |
| new Analyser les états financiers d'une société | 14 | | | FR | CP074CJ | |
| new Calcul et maîtrise des coûts | 14 | | | FR | CP075CJ | |
| new Piloter la performance grâce aux tableaux de bord | 14 | | | FR | CP076CJ | |
| new Evaluation des investissements et valorisation | 7 | | | FR | CP077CJ | |
| new Finance d'entreprise - La digitalisation au service de la croissance | 7 | | | FR | CA354CJ | |
| Organisation et procédures comptables des petites et moyennes entreprises | 14 | | | FR | CP041CJ | |



Outils de comptabilité

| | Durée heures | Type | Parcours certifiant | Langue | Référence | Partenaires |
|---|-----------------|------|------------------------|--------|-----------|-------------|
| Excel - Exercices pratiques pour comptables et financiers | 14 | ☀ | | FR | CP024CJ | |
| Utilisation du logiciel comptable Sage BOB 50 - Fondamentaux | 14 | ☀ | | FR | CP020CJ | |
| | 20 | ☾ | | FR | CP007CS | |
| Using Sage BOB 50 Accounting Software - Fundamentals | 14 | ☀ | | EN | CP021CJ | |
| Utilisation du logiciel comptable Sage BOB 50 - Approfondissement | 14 | ☀ | | FR | CP022CJ | |
| Utilisation du logiciel comptable Sage BOB 50 - Expertise | 16 | ☀ | | FR | CP023CJ | |
| Générer les reportings dans Sage BOB 50 | 8 | ☀ | | FR | CP039CJ | |
| new La facturation électronique - Application pratique sur Sage BOB 50 | 3 | ☀ | | FR | CP061CJ | |

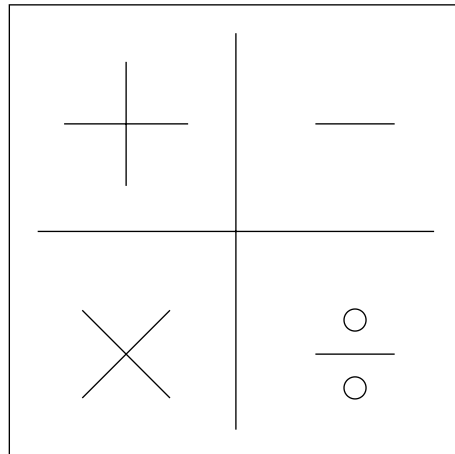



Droit

Les entreprises doivent d'une part faire face à un environnement réglementaire complexe et changeant, et d'autre part, doivent se montrer capables de répondre à toute question juridique qui émane au sein des différents services. De nouveaux sujets tels que la prévention de la corruption, la protection des données ou la propriété intellectuelle font notamment partie du paysage. L'obligation d'appliquer le droit peut en outre constituer un atout concurrentiel et une opportunité de générer de la plus-value. C'est à ces titres qu'il est urgent de faire émerger une intelligence juridique interne.

Formations par thématiques

Nos formations sont proposées en format présentiel et/ou à distance.

Droit des affaires

| | Durée heures | Type | Parcours certifiant | Langue | Référence | Partenaires |
|---|-----------------|------|------------------------|--------|-----------|-------------|
| L'essentiel du droit commercial en pratique | 4 | ☀ | | FR | DT001CJ | |
| Optimiser la rédaction de contrats commerciaux | 4 | ☀ | | FR | DT002CJ | |
| AML pour non-banque | 3 | ☀ | | FR | DT009CJ | |
| AML for Non-Banking | 3 | ☀ | | EN | DT010CJ | |
| AML für Nicht-Banken | 3 | ☀ | | DE | DT011CJ | |
| AML pour prestataires de services aux sociétés et fiducies | 4 | ☀ | | FR | DT051CJ | |
| AML pour les marchands de biens | 4 | ☀ | | FR | DT049CJ | |
| Due Diligence and Share Purchase Agreements | 7 | ☀ | | EN | DT046CJ | |
| Luxembourg Loan Security Package | 7 | ☀ | | EN | DT047CJ | |
| Understand and Negotiate Legal Opinions | 4 | ☀ | | EN | DT052CJ | |
| Recouvrement de créances pour PME | 3 | ☀ | | FR | DT003CJ | |
| Bien gérer ses relations avec ses consommateurs (Consumer Law Ready) | 8 | ☀ | | FR | DT007CJ | |
| Connaître la législation et les obligations relatives aux commo- incommo et droit de l'environnement | 4 | ☀ | | FR | DT006CJ | |

Droit des sociétés

| | Durée heures | Type | Parcours certifiant | Langue | Référence | Partenaires |
|--|-----------------|------|------------------------|--------|-----------|-------------|
| L'essentiel du droit des sociétés | 7 | ☀ | | FR | DT012CJ | |
| | 10 | ☾ | | FR | DT003CS | |
| new Company law - Essentials | 7 | ☀ | | EN | DT059CJ | |
| Droit des sociétés - Fondamentaux | 14 | ☀ | | FR | DT013CJ | |
| | 25 | ☾ | | FR | DT001CS | |
| Company law - Fundamentals | 14 | ☀ | | EN | DT014CJ | |
| | 25 | ☾ | | EN | DT002CS | |
| Responsabilités et obligations du dirigeant d'entreprise | 4 | ☀ | | FR | DT015CJ | |
| La société en commandite simple/spéciale, un véhicule flexible au service des investisseurs | 4 | ☀ | | FR | DT053CJ | |

Nos partenaires pour ce domaine de formation :

| Droit du travail | | Durée heures | Type | Parcours certifiant | Langue | Référence | Partenaires |
|--|--------------------------------------|--------------|------|---------------------|--------|-----------|-------------|
| L'essentiel du droit du travail | | 7 | | | FR | DT016CJ | |
| Droit du travail - Fondamentaux | | 21 | | | FR | DT017CJ | |
| | | 37,5 | | | FR | DT004CS | |
| Labour law - Fundamentals | | 21 | | | EN | DT018CJ | |
| | | 37,5 | | | EN | DT005CS | |
| new | Droit du travail - Approfondissement | 16 | | | FR | DT061CJ | |
| Actualités en droit du travail | | 3 | | | FR | DT057CJ | |
| Immigration et droit du travail | | 4 | | | FR | DT023CJ | |
| Aspects juridiques des permis de travail et de séjour pour le recrutement d'employés à l'international | | 4 | | | FR | DT022CJ | |
| L'essentiel du droit de la sécurité sociale | | 7 | | | FR | DT019CJ | |
| Droit luxembourgeois de la sécurité sociale - Fondamentaux | | 14 | | | FR | DT020CJ | |

| Protection des données personnelles | | Durée heures | Type | Parcours certifiant | Langue | Référence | Partenaires |
|---|---|--------------|------|---------------------|--------|-----------|-------------|
| Maîtriser les contraintes du Règlement Général sur la Protection des Données (RGPD) | | 4 | | | FR | DT004CJ | |
| new | Understand the Obligations of the General Data Protection Regulation (GDPR) | 4 | | | EN | DT060CJ | |
| Impact du Règlement Général sur la Protection des Données (RGPD) sur le traitement des données RH | | 4 | | | FR | DT021CJ | |
| RGPD - La sous-traitance | | 3 | | | FR | DT054CJ | |
| RGPD - Le transfert de données | | 3 | | | FR | DT055CJ | |

| Droit de la propriété intellectuelle | | Durée heures | Type | Parcours certifiant | Langue | Référence | Partenaires |
|--|--|--------------|------|---------------------|--------|-----------|-------------|
| L'essentiel de la propriété industrielle et intellectuelle | | 4 | | | FR | EG058CJ | |
| new | Les bonnes pratiques de la propriété intellectuelle en ligne | 4 | | | FR | DT058CJ | |
| Faire usage de ses droits d'auteur et droits voisins | | 4 | | | FR | EG061CJ | |
| Protéger efficacement ses marques au Benelux | | 8 | | | FR | EG182CJ | |

| Droit et numérique (Droit et dématérialisation) | | Durée heures | Type | Parcours certifiant | Langue | Référence | Partenaires |
|--|--|--------------|------|---------------------|--------|-----------|-------------|
| Transformation numérique du droit et Legaltech | | 12 | | | FR | DT050CJ | |



Fiscalité

La fiscalité est un instrument contraignant qui influe sur les décisions stratégiques et opérationnelles. On distingue différents types de fiscalité: la fiscalité des entreprises, la fiscalité indirecte (TVA) et la fiscalité des personnes physiques. Sur l'échiquier international, les règles fiscales se sont multipliées, ce qui complexifie leur compréhension et leur mise en application. L'enjeu de l'entreprise est de mieux comprendre les subtilités des matières fiscales afin d'optimiser sa propre situation.

Profil professionnel

| Gestionnaire fiscal en entreprise | Blocs de compétences* | | Parcours certifiants |
|-----------------------------------|---|--|--|
| | > Maîtriser le cadre légal et réglementaire | > Maîtriser les techniques fiscales | > Gestionnaire Fiscal - Fondamentaux |
| | > Maîtriser les outils et la production des documents fiscaux | > Savoir gérer et négocier des litiges | > CYCLE A Impôt sur le revenu - Fiscalité des particuliers |
| | | | > CYCLE B Impôt sur le revenu - Fiscalité des entreprises |

Formations par thématiques

Nos formations sont proposées en format présentiel et/ou à distance.

Fiscalité Générale

| | Durée heures | Type | Parcours certifiant | Langue | Référence | Partenaires |
|---|--------------|------|---------------------|--------|-----------|-------------|
| new Gestionnaire Fiscal - Fondamentaux | 71 | ☀️ | ✓ | FR | FS004PC | |
| Fiscalité luxembourgeoise - Cours accéléré | 8 | ☀️ | | FR | FS046CJ | |
| L'essentiel du droit fiscal | 7 | ☀️ | | FR | FS001CJ | |

Fiscalité des entreprises

| | Durée heures | Type | Parcours certifiant | Langue | Référence | Partenaires |
|---|--------------|------|---------------------|--------|-----------|-------------|
| Fiscalité des sociétés au Luxembourg - Application et évolutions récentes | 16 | ☀️ | | FR | FS004CJ | |
| new Corporate Tax in Luxembourg - Application and Recent Updates | 16 | ☀️ | | EN | FS040CJ | |
| Fiscalité des sociétés au Luxembourg - Atelier pratique de la déclaration des impôts sociétés et impôt sur la fortune | 7 | ☀️ | | FR | FS007CJ | |
| new Corporate Tax in Luxembourg - Practical Workshop on Corporate and Wealth Tax Returns | 7 | ☀️ | | EN | FS041CJ | |
| Panorama et évolution du cadre réglementaire fiscal des sociétés | 7 | ☀️ | | FR | FS029CJ | |
| Le contribuable et son conseil face à l'Administration des contributions directes | 3 | ☀️ | | FR | FS036CJ | |
| Fiscalité internationale - Mécanismes des conventions fiscales | 7 | ☀️ | | FR | FS009CJ | |
| Fiscalité des entreprises - Toutes les aides fiscales disponibles | 7 | ☀️ | | FR | FS005CJ | |

(*) Le profil professionnel est décliné en blocs de compétences.

Des recommandations de formations pour acquérir ces compétences sont formulées par bloc de compétence sur houseoftraining.lu

Fiscalité des entreprises (suite)

| | Durée heures | Type | Parcours certifiant | Langue | Référence | Partenaires |
|---|-----------------|------|------------------------|--------|-----------|-------------|
| Travailleurs frontaliers - Gestion et enjeux fiscaux et sociaux | 4 | ☀️ | | FR | FS008CJ | |
| Connaître et appliquer les prix de transfert au Luxembourg | 8 | ☀️ | | FR | FS011CJ | |
| Transfer Pricing in Luxembourg | 4 | ☀️ | | EN | FS010CJ | |
| Aspects fiscaux de la transmission et restructuration d'entreprise | 7 | ☀️ | | FR | FS012CJ | |
| Structuring Alternative Investments (Private Equity, Real Estate, ...) in the Post-BEPS Era via Luxembourg | 4 | ☀️ | | EN | FS014CJ | |
| DAC6 Readiness - Luxembourg Implementation of the EU Mandatory Disclosure Regime and Recent Updates | 3 | ☀️ | | EN | FS015CJ | |
| Implementation of ATAD 2 into Luxembourg Tax Law - Analysing the Impact on Alternative Investments and Multinationals | 3 | ☀️ | | EN | FS016CJ | |
| CYCLE B Impôt sur le revenu - Fiscalité des entreprises | 70 | 🌙 | ✓ | FR | FS002PC | |

Fiscalité indirecte

| | Durée heures | Type | Parcours certifiant | Langue | Référence | Partenaires |
|---|-----------------|------|------------------------|--------|-----------|-------------|
| TVA - Application et évolutions récentes | 14 | ☀️ | | FR | FS020CJ | |
| VAT - Fundamentals and Recent Updates | 14 | ☀️ | | EN | FS042CJ | |
| TVA - Atelier pratique de la déclaration | 7 | ☀️ | | FR | FS021CJ | |
| new VAT - Practical Workshop on Tax Returns | 7 | ☀️ | | EN | FS046CJ | |
| VAT - Essentials | 3,5 | ☀️ | | EN | FS037CJ | |
| 2022 VAT Update | 2,5 | ☀️ | | EN | FS022CJ | |
| Contentieux TVA, procès-verbal, réclamations, que faire quand les déclarations de TVA ne sont pas acceptées ? | 3,5 | ☀️ | | FR | FS035CJ | |
| Générer vos déclarations TVA sur Sage BOB 50 | 8 | ☀️ | | FR | FS034CJ | |
| E-commerce et TVA - Applications et actualités | 3 | ☀️ | | FR | FS038CJ | |
| new TVA et les sociétés Holdings | 3,5 | ☀️ | | FR | FS043CJ | |

Fiscalité des personnes physiques

| | Durée heures | Type | Parcours certifiant | Langue | Référence | Partenaires |
|--|-----------------|------|------------------------|--------|-----------|-------------|
| Fiscalité des personnes physiques au Luxembourg - Application et évolutions récentes | 16 | ☀️ | | FR | FS003CJ | |
| new Personal Income Tax in Luxembourg - Application and Recent Updates | 16 | ☀️ | | EN | FS044CJ | |
| Fiscalité des personnes physiques au Luxembourg - Atelier pratique de la Déclaration à l'IPP | 7 | ☀️ | | FR | FS028CJ | |
| new Personal Income Tax in Luxembourg - Practical Workshop on Tax Returns | 7 | ☀️ | | EN | FS045CJ | |
| La fiscalité du patrimoine des personnes physiques au Luxembourg | 4 | ☀️ | | FR | FS031CJ | |
| Déclaration de l'impôt sur le revenu des personnes physiques | 3 | 🌙 | | FR | FS004CS | |
| CYCLE A Impôt sur le revenu (fiscalité des particuliers) | 70 | 🌙 | ✓ | FR | FS001PC | |

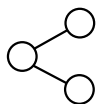

Informatique

Au-delà de sa fonction traditionnelle de support bureautique, l'informatique est aussi un instrument de gestion et de pilotage de son entreprise. Dans l'ère de la transformation digitale, chaque dirigeant d'entreprise doit mener de profondes mutations culturelles et organisationnelles en intégrant des systèmes d'informations digitaux et technologiques performants. Que ce soit dans le cadre du développement d'applications et logiciels internes, de l'utilisation de mécanismes de communication virtuelle, de l'exploitation de données, de la sécurité informatique, ... l'intégration du numérique fait désormais partie de la structuration de l'entreprise.

Profil professionnel

Blocs de compétences*



Chef de Projet Informatique

> Connaître l'architecture et le fonctionnement du système d'information

> Maîtriser les méthodes et outils de gestion de projet

> Maîtriser les outils clés de la gestion d'entreprise

> Piloter le projet en constituant, organisant, coordonnant et animant l'équipe projet

Formations par thématiques

Nos formations sont proposées en format présentiel et/ou à distance.

Microsoft Office

Durée heures Type Parcours certifiant Langue Référence Partenaires

Office

Découverte de MS Office (Word, Excel, PowerPoint et Outlook)

12



FR

IF001CJ

**

Discovery of MS Office (Word, Excel, PowerPoint and Outlook)

12



EN

IF119CJ

**

Word

new Word 2013, 2016, 2019, Microsoft 365 Apps for Enterprise - Introduction

12



FR

IF008CJ

**

Word 2013, 2016, 2019, Microsoft 365 Apps for Enterprise - Avancé

12



FR

MC103CJ

**

new Word 2013, 2016, 2019, Microsoft 365 Apps for Enterprise - Advanced

12



EN

IF256CJ

**

Word - Styles et modèles

3,5



FR

IF079CJ

**

Word - Styles and Templates

3,5



EN

IF098CJ

**

Word - Fusion et publipostage

3,5



FR

IF082CJ

**

Word - Mail Merge

3,5



EN

IF097CJ

**

Word - Collaboration

3,5



EN

IF067CJ

**

Word - Collaboration

3,5



FR

IF080CJ

**

Word - Documents longs

3,5



FR

IF081CJ

**

Word - Long Documents

3,5



EN

IF099CJ

**



(*) Le profil professionnel est décliné en blocs de compétences.

Des recommandations de formations pour acquérir ces compétences sont formulées par bloc de compétence sur houseoftraining.lu



Nos partenaires pour ce domaine de formation :

LUXEMBOURG
INSTITUTE OF SCIENCE
AND TECHNOLOGY

| Parcours certifiants  | | | | Programmes diplômants  |
|--|---|---|--|---|
| > Change Management - Foundation (APMG examen inclus) | > Project Management - Practitioner (Boot Camp) | > ITIL® 4 Foundation & Certification | > PRINCE2® Foundation & Certification | > Master MIAGE Spécialité Informatique et Innovation |
| > AgilePM® Foundation - Online Course and Official Exam | > PRINCE2® Practitioner & Certification | > TOGAF® 9.2 Foundation and Certified - The Open Group Architecture | > COBIT® 2019 Foundation (Exam included) | |

Microsoft Office *(suite)*Durée
heures

Type















Parcours
certifiant

Langue

Référence

Partenaires

Excel

| | | | | | | |
|------------|--|-----|---|----|---------|----|
| | Excel 2013, 2016, Office 365 - Fondamentaux | 12 |  | FR | IF002CJ | ** |
| | Excel 2013, 2016, Office 365 - Fundamentals | 12 |  | EN | IF003CJ | ** |
| | Excel 2013, 2016, 2019 - Avancé | 12 |  | FR | IF004CJ | ** |
| | Excel 2013, 2016, 2019 - Advanced | 12 |  | EN | IF032CJ | ** |
| new | Excel 365 Pro Plus - Avancé | 12 |  | FR | IF120CJ | ** |
| new | Excel 365 Pro Plus - Advanced | 12 |  | EN | IF122CJ | ** |
| | Excel - Les Tableaux Croisés Dynamiques (Pivot Tables) | 3,5 |  | FR | IF077CJ | ** |
| | Excel 2016 - Pivot Tables | 3,5 |  | EN | IF094CJ | ** |
| new | Excel - Gestion des données | 3,5 |  | FR | IF252CJ | ** |
| new | Excel - Managing Data Lists | 3,5 |  | EN | IF259CJ | ** |
| | Excel - Productivité | 3,5 |  | FR | IF075CJ | ** |
| | Excel - Productivity | 3,5 |  | EN | IF092CJ | ** |
| | Excel - Refresh | 3,5 |  | FR | IF076CJ | ** |
| | | | | EN | IF093CJ | ** |
| | Excel - Les graphiques | 3,5 |  | FR | IF089CJ | ** |

**Informatique****Formations par thématiques**

Nos formations sont proposées en format présentiel et/ou à distance.

| Microsoft Office <i>(suite)</i> | | Durée heures | Type | Parcours certifiant | Langue | Référence | Partenaires |
|--|--|-----------------|------|------------------------|---------|-----------|-------------|
| Excel | | | | | | | |
| | Excel - Charts | 3,5 | ☀ | | EN | IF091CJ | ** |
| | Excel 365 - Fonctions 1 | 3,5 | ☀ | | FR | IF260CJ | ** |
| | Excel 2013, 2016, 2019 - Fonctions 1 | 3,5 | ☀ | | FR | IF078CJ | ** |
| | | | | EN | IF090CJ | ** | |
| | Excel 365 - Fonctions 2 | 3,5 | ☀ | | FR | IF261CJ | ** |
| | Excel 2013, 2016, 2019 - Fonctions 2 | 3,5 | ☀ | | FR | IF123CJ | ** |
| | | | | EN | IF238CJ | ** | |
| PowerPoint | | | | | | | |
| new | PowerPoint 2013, 2016, 2019, Office 365 ProPlus - Fondamentaux | 6 | ☀ | | FR | IF116CJ | ** |
| new | PowerPoint 2013, 2016, 2019 - Avancé | 6 | ☀ | | FR | IF117CJ | ** |
| new | PowerPoint 2019, 365 ProPlus - Avancé | 6 | ☀ | | FR | IF118CJ | ** |
| | PowerPoint - Fonctions avancées | 3,5 | ☀ | | FR | IF086CJ | ** |
| | PowerPoint - Advanced Functions | 3,5 | ☀ | | EN | IF068CJ | ** |
| | PowerPoint - Refresh | 3,5 | ☀ | | FR | IF085CJ | ** |
| | | | | EN | IF069CJ | ** | |
| Outlook | | | | | | | |
| | Outlook - Tips & Tricks to Enhance your Productivity | 3,5 | ☀ | | EN | IF095CJ | ** |
| | Outlook - Trucs et astuces pour une meilleure Productivité | 3,5 | ☀ | | FR | IF083CJ | ** |
| | Outlook - Gestion du calendrier et des tâches | 3,5 | ☀ | | FR | IF084CJ | ** |
| | Outlook 2013, 2016, 2019, Microsoft 365 Apps for Enterprise - Introduction | 6 | ☀ | | FR | MC100CJ | ** |
| | Outlook 2013, 2016, 2019, Microsoft 365 Apps for Enterprise - Avancé | 6 | ☀ | | FR | MC101CJ | ** |
| | Outlook - Calendar and Tasks Management | 3,5 | ☀ | | EN | IF096CJ | ** |
| Access | | | | | | | |
| | Access 2013, 2016, 2019, Microsoft 365 Apps for Enterprise - Introduction | 12 | ☀ | | FR | IF006CJ | ** |
| | | | | EN | IF244CJ | ** | |
| new | Access 2013, 2016, 2019, 365 ProPlus - Avancé | 12 | ☀ | | FR | IF239CJ | ** |

Apps 365 & outils collaboratifs

| | Durée heures | Type | Parcours certifiant | Langue | Référence | Partenaires |
|---|-----------------|------|------------------------|--------|-----------|-------------|
| Travailler en ligne avec les outils d'Office 365 | 3,5 | ☀ | | FR | IF072CJ | |
| Online Collaboration with Office 365 Tools | 3,5 | ☀ | | EN | IF109CJ | |
| Office 365 - Travail collaboratif avec Teams | 3,5 | ☀ | | FR | IF070CJ | |
| Office 365 - Collaborate with Teams | 3,5 | ☀ | | EN | IF101CJ | |
| Webex - Participer, programmer et animer une réunion/conférence | 3,5 | ☀ | | FR | IF074CJ | |

**Apps 365 & outils collaboratifs** *(suite)*

| | Durée heures | Type | Parcours certifiant | Langue | Référence | Partenaires |
|--|--------------|------|---------------------|--------|-----------|-------------|
| Webex - Participate, Schedule, and Lead a Meeting/Conference | 3,5 | ☀ | | EN | IF103CJ | ** |
| new SharePoint End User | 6 | ☀ | | FR | MC102CJ | ** |
| new Google Workspace utilisateur | 16 | ☾ | | FR | IF001CS | |

Adobe

| | Durée heures | Type | Parcours certifiant | Langue | Référence | Partenaires |
|---|--------------|------|---------------------|--------|-----------|-------------|
| Adobe Acrobat - Fondamentaux | 3,5 | ☀ | | FR | MC096CJ | ** |
| Adobe Photoshop - Fondamentaux | 12 | ☀ | | FR | IF039CJ | ** |
| Adobe InDesign - Fondamentaux | 12 | ☀ | | FR | MC097CJ | ** |
| Adobe Illustrator - Fondamentaux | 12 | ☀ | | FR | MC098CJ | ** |
| Adobe Premiere Pro | 12 | ☀ | | FR | MC099CJ | ** |
| Adobe Acrobat - Formulaires | 3,5 | ☀ | | FR | IF253CJ | ** |
| Adobe Acrobat - Sécurité et signatures certifiées | 3,5 | ☀ | | FR | IF250CJ | ** |

Compétences digitales de base

| | Durée heures | Type | Parcours certifiant | Langue | Référence | Partenaires |
|--|--------------|------|---------------------|--------|-----------|-------------|
| Culture digitale | | | | | | |
| Digital Mindset - Intégrer les principes de la transformation digitale | 38 | ☀ | ✓ | FR | IF001PC | |
| Médias sociaux et outils numériques - Boot Camp | 35 | ☀ | ✓ | FR | MC003PC | |
| new Coding Week - Introduction au coding pour non-spécialistes | 40 | ☀ | ✓ | FR | IF014PC | |
| new L'humain dans la transformation numérique | 7 | ☀ | | FR | IF243CJ | |
| new The Human in the Digital Transformation | 7 | ☀ | | EN | IF242CJ | |
| Fondamentaux de l'agilité - État d'esprit et pratiques | 8 | ☀ | | FR | OE038CJ | |
| Agile - Foundations, Mindset & Practices | 8 | ☀ | | EN | OE032CJ | |
| Élaboration et optimisation d'un CRM | 3,5 | ☀ | | FR | IF066CJ | |
| Marketing digital pour non-marketeurs | 7 | ☀ | | FR | MC072CJ | |
| Cybersécurité | | | | | | |
| Cybersécurité - Cours en ligne de sensibilisation des collaborateurs | 3,5 | ☀ | | FR | IF073CJ | ** |
| Cybersecurity - Online Employee Awareness Course | 3,5 | ☀ | | EN | IF104CJ | ** |
| new Sensibilisation à la sécurité de l'information | 3 | ☀ | | FR | IF255CJ | |
| new Cybersecurity Awareness | 3 | ☀ | | EN | IF254CJ | |
| new Social Hacking - Sensibilisation des collaborateurs | 3 | ☀ | | FR | IF023CJ | |



Informatique

Formations par thématiques

Nos formations sont proposées en format présentiel et/ou à distance.

Compétences digitales de base

| | Durée heures | Type | Parcours certifiant | Langue | Référence | Partenaires |
|---|--------------|------|---------------------|--------|-----------|-------------|
| Analyse de données | | | | | | |
| new Data-Driven Mindset | 40 | ☀️ | ✓ | FR | EG030PC | |
| | | | | EN | IF003PC | |
| Analyse de données - Explorer les données du Big Data avec méthode | 4 | ☀️ | | FR | IF018CJ | |
| Data Mining - Business Oriented Methods for Exploring Big Data | 3 | ☀️ | | EN | IF087CJ | |
| Data Visual Analytics - How to Increase and Improve your Use of Data in Decision Making | 3 | ☀️ | | EN | IF020CJ | |
| new Data storytelling - Comment rendre des données convaincantes grâce à la mise en récit | 8 | ☀️ | | FR | IF236CJ | |
| new Intelligence économique et communication - Quand l'information devient source de profits | 14 | ☀️ | | FR | MC094CJ | |

Compétences digitales avancées

| | Durée heures | Type | Parcours certifiant | Langue | Référence | Partenaires |
|---|--------------|------|---------------------|--------|-----------|-------------|
| new Data Sciences - Executive Online Certificate | 70 | ▶️ | ✓ | FR | IF007PC | ESCP |
| new Knowledge Discovery and Data Architecture to Know your Customer | 3 | ☀️ | | EN | MC110CJ | MBRY |
| new Robo-advisor - Developing AI and Machine Learning Applications | 3 | ☀️ | | EN | MC111CJ | MBRY |
| Data Mining - Donner de la valeur aux données et construire des aides à la décision avec XLSTAT | 14 | ☀️ | | FR | IF019CJ | |
| Power BI Desktop | 12 | ☀️ | | FR | IF045CJ | ** |
| new Power BI Desktop | 12 | ☀️ | | EN | IF249CJ | ** |
| Excel VBA (Visual Basic) - Fondamentaux | 12 | ☀️ | | FR | IF005CJ | ** |
| Excel VBA (Visual Basic) - Fundamentals | 12 | ☀️ | | EN | IF121CJ | ** |
| Excel Get & Transform Data (Power Query) | 6 | ☀️ | | FR | IF124CJ | ** |

Professionnels IT

| | Durée heures | Type | Parcours certifiant | Langue | Référence | Partenaires |
|--|--------------|------|---------------------|--------|-----------|-------------|
| ITIL® 4 - Foundation & Certification | 21 | ☀️ | ✓ | EN | IF005PC | |
| ITIL® 4 - Foundation - Cours en ligne et examen officiel | 14 | ▶️ | ✓ | FR | IF005EL | |
| ITIL® 4 - Foundation - Online Course and Official Exam | 16 | ▶️ | ✓ | EN | IF001EL | |
| PRINCE2® - Foundation & Certification | 21 | ☀️ | ✓ | EN | OE007PC | |
| new PRINCE2® - Fondamentaux & Certification | 21 | ☀️ | ✓ | FR | OE004PC | |
| PRINCE2® - Practitioner & Certification | 21 | ☀️ | ✓ | EN | OE008PC | |
| new TOGAF® - Foundation and Certified - The Open Group Architecture | 21 | ☀️ | ✓ | EN | IF011PC | |
| new Certified Ethical Hacker - CEH | 40 | ☀️ | ✓ | EN | IF006PC | |
| new EC-Council's Certified Chief Information Security Officer (CCISO) | 40 | ☀️ | ✓ | EN | IF012PC | |

**Professionnels IT** *(suite)*

| | Durée heures | Type | Parcours certifiant | Langue | Référence | Partenaires |
|---|-----------------|------|------------------------|--------|-----------|-------------|
| new COBIT® 2019 - Foundation | 14 | ☀️ | ✓ | EN | IF013PC | |
| new Professional Scrum Product Owner | 14 | ☀️ | ✓ | EN | OE021PC | |
| new Professional Scrum Master | 14 | ☀️ | ✓ | EN | OE022PC | |
| new ISO/IEC27002 Information Security - Foundation | 14 | ☀️ | ✓ | EN | IF015PC | |
| Données personnelles et sécurité de l'information - Enjeux juridiques et règles européennes | 8 | ☀️ | | FR | IF025CJ | |
| new Personal Data and Information Security - Legal Stakes and EU Rules | 8 | ☀️ | | EN | IF026CJ | |
| Concevoir un cahier des charges détaillé pour développer une solution informatique | 24 | ☀️ | | FR | IF034CJ | |
| Gestion de crise en cas de cyberattaque | 8 | ☀️ | | FR | IF111CJ | |
| ISO 37301 Compliance Management System - Foundation | 3,5 | ☀️ | | EN | IF115CJ | |
| Méthode Agile Scrum | 16 | ☀️ | | FR | OE042CJ | |
| new Professional Scrum - Foundation | 14 | ☀️ | | EN | OE092CJ | |

() Formations proposées en collaboration avec**

Depuis 2020, Key Job fait partie du Groupe Chambre de Commerce du Grand-Duché du Luxembourg. Cet organisme de formation spécialisé en cours informatiques propose une gamme de produits allant du cours de bureautique traditionnel aux systèmes multimédias en passant par des cours techniques de haut niveau.

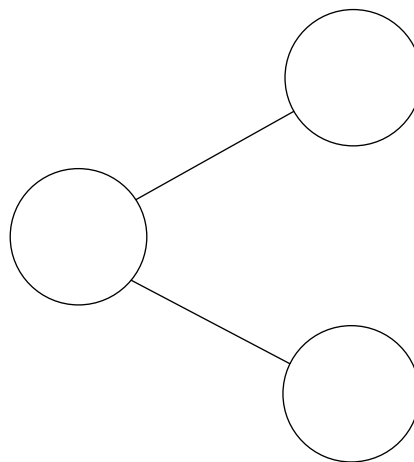



Marketing & Communication

Le marketing vise à étudier les besoins et les comportements d'un client tout en menant une analyse du marché, afin d'atteindre ses objectifs de vente. La communication quant à elle, est un moyen permettant de faire connaître ses produits et services, ou de fidéliser. La connaissance de son client et la maîtrise des techniques de communication, notamment celles liées aux canaux de distribution tels que l'internet et les plateformes sociales, couvrent un vaste champ de compétences.

Profil professionnel

| | Blocs de compétences* | | Parcours certifiants | |
|-----------------------------|--|--|---------------------------------------|--|
| Social Media Manager | > Définir une stratégie de communication, marketing et éditoriale sur les différents réseaux sociaux | > Planifier la production de contenus pour alimenter les différents canaux | > Social Media Management | > Community Management - Devenir Community Manager |
| | > Gérer la E-reputation et le Community Management | | > Parcours certifiant en storytelling | |

Formations par thématiques

Nos formations sont proposées en format présentiel et/ou à distance.

| | | Durée heures | Type | Parcours certifiant | Langue | Référence | Partenaires |
|------------|---|--------------|------|---------------------|-----------|----------------|-------------|
| new | Marketing en ligne - Être visible en ligne et générer des clients | 40 | ☀️ | ✓ | FR | MC006PC | |
| new | Stratégie de croissance TPE-PME - Programme de coaching pour entrepreneurs | 24 | ☀️ | ✓ | FR | EG033PC | |
| new | Luxembourg Marketing Cutting-Edge Series (LMCES) | 15 | ☀️ | ✓ | EN | MC008PC | |
| new | Creators and the Metaverse | 3 | ☀️ | | EN | MC106CJ | |
| new | Neuromarketing & Artificial Intelligence - How to Improve a Brand's Communication on Social Media | 3 | ☀️ | | EN | MC107CJ | |
| new | The Internet of Assets - Web3 (Blockchain, Crypto, NFTs) | 3 | ☀️ | | EN | MC108CJ | |
| new | Knowledge Discovery and Data Architecture to Know your Customer | 3 | ☀️ | | EN | MC110CJ | |
| new | Robo-advisor - Developing AI and Machine Learning Applications | 3 | ☀️ | | EN | MC111CJ | |
| | L'essentiel du marketing stratégique et opérationnel | 8 | ☀️ | | FR | MC045CJ | |
| | Brand Management & Corporate Identity - Création d'une identité visuelle forte | 4 | ☀️ | | FR | EG089CJ | |
| | Élaboration et optimisation d'un CRM | 3,5 | ☀️ | | FR | IF066CJ | |
| | Collecter et traiter les données clients pour mieux cibler et améliorer son produit | 7 | ☀️ | | FR | MC112CJ | |
| new | Intelligence économique et communication - Quand l'information devient source de profits | 14 | ☀️ | | FR | MC094CJ | |

(*) Le profil professionnel est décliné en blocs de compétences.

Des recommandations de formations pour acquérir ces compétences sont formulées par bloc de compétence sur houseoftraining.lu



Nos partenaires pour ce domaine de formation :



| Communication digitale | Durée heures | Type | Parcours certifiant | Langue | Référence | Partenaires |
|---|--------------|------|---------------------|--------|-----------|-------------|
| Community Management - Devenir Community Manager | 32 | ☀ | ✓ | FR | MC002PC | |
| Social Media Management | 35 | ☀ | ✓ | FR | MC003PC | |
| Communication digitale et marketing 2.0 | 16 | ☀ | | FR | MC002CJ | |
| Digital Communication and Marketing 2.0 | 16 | ☀ | | EN | MC083CJ | |
| Community Management - Communiquer avec les médias à l'ère du digital | 13 | ☀ | | FR | MC049CJ | |
| Community Management - E-réputation : comment l'optimiser et la préserver ? | 7 | ☀ | | FR | MC051CJ | |
| Community Management - Gérer une communication de crise sur le web et les réseaux sociaux | 7 | ☀ | | FR | MC050CJ | |
| Comment décoller comme une fusée sur Instagram ? | 8 | ☀ | | FR | MC012CJ | |
| LinkedIn - Paramétrer et animer son compte | 8 | ☀ | | FR | MC010CJ | |
| Soziale Netzwerke - 20 Minuten pro Tag | 7 | ☀ | | DE | MC042CJ | |
| Sozial Netzwerker an digitale Marketing | 7 | ☀ | | LU | MC081CJ | |

| Marketing digital | Durée heures | Type | Parcours certifiant | Langue | Référence | Partenaires |
|---|--------------|------|---------------------|--------|-----------|-------------|
| Marketing digital pour non-marketeurs | 7 | ☀ | | FR | MC072CJ | |
| new Luxembourg Advertising & Media Academy | 9 | ☀ | | FR | MC104CJ | |
| Digital marketing - SEO, SEA, Marketing Automation, CRM et Analytics | 16 | ☀ | | FR | MC006CJ | |
| Communication digitale et marketing 2.0 | 16 | ☀ | | FR | MC002CJ | |
| Digital Communication and Marketing 2.0 | 16 | ☀ | | EN | MC083CJ | |
| Inbound Marketing - Stratégie de contenu pour attirer des visiteurs, les convertir en leads puis en clients | 8 | ☀ | | FR | MC005CJ | |
| Inbound Marketing - Content strategy to attract visitors, convert them to leads and then to customers | 8 | ☀ | | EN | MC073CJ | |
| Digital Marketing - Expert | 10 | ☀ | | FR | MC078CJ | |
| SEO - Mécanismes et techniques de référencement naturel pour optimiser sa visibilité sur Google | 7 | ☀ | | FR | MC077CJ | |
| Sales Funnel - Générer du trafic et optimiser les conversions grâce à Google Ads (SEA) | 14 | ☀ | | FR | MC086CJ | |
| Sales Funnel - Générer du trafic et optimiser les conversions grâce à Facebook Ads | 14 | ☀ | | FR | MC085CJ | |
| new Sales Funnel - Générer du trafic et optimiser les conversions grâce au Netlinking en SEO | 14 | ☀ | | FR | MC088CJ | |
| Social Selling - Comment utiliser les réseaux sociaux pour vendre | 8 | ☀ | | FR | MC060CJ | |
| Marketing Automation - Automatiser ses opérations marketing | 7 | ☀ | | FR | MC059CJ | |
| Créer des campagnes d'e-mailing performantes et rentables | 8 | ☀ | | FR | MC009CJ | |
| Découvrir Google Analytics | 7 | ☀ | | FR | MC090CJ | |



Marketing & Communication

Formations par thématiques

Nos formations sont proposées en format présentiel et/ou à distance.

Marketing digital *(suite)*

| | Durée heures | Type | Parcours certifiant | Langue | Référence | Partenaires |
|---|--------------|------|---------------------|--------|-----------|-------------|
| Collecter et traiter les données clients pour mieux cibler et améliorer son produit | 7 | | | FR | MC112CJ | |
| Monétiser son site internet avec l'affiliation | 8 | | | FR | IF126CJ | |
| Wie kann ich meine Online Marketing-Strategie optimieren? | 7 | | | DE | MC041CJ | |

E-commerce

| | Durée heures | Type | Parcours certifiant | Langue | Référence | Partenaires |
|--|--------------|------|---------------------|--------|-----------|-------------|
| E-commerce - Lancer son projet de vente en ligne | 43,5 | | | FR | EG032PC | |
| E-commerce - How to launch an online business? | 43,5 | | | EN | EG027PC | |
| Prospection commerciale 3.0 - Comment mieux vendre à l'ère du digital? | 14 | | | FR | MC013CJ | |
| Créer son webshop avec Shopify | 6 | | | FR | MC075CJ | |
| Créer son webshop avec WooCommerce | 14 | | | FR | MC092CJ | |
| Créer son webshop avec Prestashop | 14 | | | FR | MC091CJ | |
| E-commerce et TVA - Applications et actualités | 3 | | | FR | FS038CJ | |

Techniques de communication

| | Durée heures | Type | Parcours certifiant | Langue | Référence | Partenaires |
|--|--------------|------|---------------------|--------|-----------|-------------|
| Storytelling et mise en récit des données | 20 | | | FR | MC007PC | |
| Storytelling - Fondamentaux | 8 | | | FR | MC027CJ | |
| Storytelling - Fundamentals | 8 | | | EN | MC068CJ | |
| Data storytelling - Comment rendre des données convaincantes grâce à la mise en récit? | 8 | | | FR | IF236CJ | |
| Content Marketing - Écrire pour le web et trouver les bons sujets | 8 | | | FR | MC065CJ | |
| Copywriting - Développer ses talents rédactionnels et toucher sa cible | 8 | | | FR | MC028CJ | |
| Production audiovisuelle - Intégrer la vidéo dans sa stratégie de communication | 8 | | | FR | MC066CJ | |
| Réaliser des vidéos pro avec peu de budget | 7 | | | FR | MC105CJ | |
| The Basics of Video Editing | 8 | | | EN | MC084CJ | |
| Comment préparer sa participation à un événement professionnel ? | 3 | | | FR | MC071CJ | |
| Comment rendre ses présentations en ligne et webinaires plus efficaces | 7 | | | FR | MC029CJ | |
| How to Deliver More Effective and Engaging Online Speeches and Webinars? | 7 | | | EN | MC070CJ | |
| Wéi kann ech meng PowerPoint-Presentatioune besser gestalten? | 7 | | | LU | IF112CJ | |



Web Design & Online app

| | Durée heures | Type | Parcours certifiant | Langue | Référence | Partenaires |
|---|-----------------|------|------------------------|--------|-----------|-------------|
| new Audit de sites web | 14 | ☀ | | FR | MC093CJ | |
| Découvrir Google Analytics | 7 | ☀ | | FR | MC090CJ | |
| new Google Workspace utilisateur | 16 | ☾ | | FR | IF001CS | |
| WordPress - Construire un site internet : Fondamentaux | 4 | ☀ | | FR | IF107CJ | |
| WordPress - How to Build a Website?: Foundation | 4 | ☀ | | EN | IF106CJ | |
| WordPress - Construire un site internet : Approfondissement | 16 | ☀ | | FR | IF028CJ | |
| WordPress - How to Build a Website?: Advanced | 16 | ☀ | | EN | IF029CJ | |
| Construire un site internet simple avec Wix | 14 | ☀ | | FR | IF100CJ | |
| Adobe Photoshop - Fondamentaux | 12 | ☀ | | FR | IF039CJ | |
| Adobe Acrobat - Fondamentaux | 3,5 | ☀ | | FR | MC096CJ | |
| Adobe InDesign - Fondamentaux | 12 | ☀ | | FR | MC097CJ | |
| Adobe Illustrator - Fondamentaux | 12 | ☀ | | FR | MC098CJ | |
| Adobe Premiere Pro | 12 | ☀ | | FR | MC099CJ | |
| Adobe Acrobat - Formulaires | 3,5 | ☀ | | FR | IF253CJ | |
| Adobe Acrobat - Sécurité et signatures certifiées | 3,5 | ☀ | | FR | IF250CJ | |

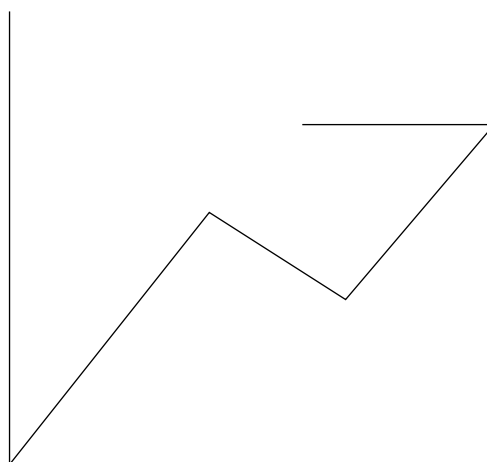

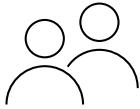

Ressources Humaines

La fonction RH décline la stratégie générale définie par la direction en articulant ses actions autour du capital humain de l'entreprise. Son rôle premier est de gérer tout ce qui a trait au cycle de vie d'un salarié, dès le recrutement jusqu'à son départ de la société. Ceci implique de solides connaissances de thématiques très variées : gestion des recrutements, gestion des carrières, dialogue social, droit du travail, gestion de la communication, calcul des salaires, ... L'humain constitue le moteur de toute organisation, et la faculté de l'entreprise à prendre en compte les problématiques y étant liées est un tremplin vers la performance et la croissance pérenne.

Profil professionnel

| | Blocs de compétences* | | | Parcours certifiants |
|---|--|---|---|---|
| Assistant Ressources Humaines | > Contribuer au recrutement et à l'intégration des collaborateurs | > Assurer l'administration du personnel | > Assurer le traitement des rémunérations | > Gestion des ressources humaines - Fondamentaux |
| | > Contribuer au développement des compétences | | | |
| Responsable Ressources Humaines | > Superviser la gestion administrative du personnel et des rémunérations | > Contribuer au dialogue social et à la mise œuvre de projets RSE | > Assurer le contrôle de la gestion sociale | > Gestion des ressources humaines - Approfondissement |
| | > Piloter la politique de management des talents | > Conduire la transformation digitale des processus RH | | |
| Manager en communication médiative | > Professionnaliser sa communication avec les outils médiatifs | > Prévenir et résoudre les situations conflictuelles | > Mettre en œuvre le processus de médiation | > Le manager en communication médiative |
| | > Maîtriser le droit et le paysage de la médiation au Luxembourg | | | |

Formations par thématiques

Nos formations sont proposées en format présentiel et/ou à distance.

| Gestion du personnel | Durée heures | Type | Parcours certifiant | Langue | Référence | Partenaires |
|---|--------------|------|---------------------|--------|-----------|-------------|
| Gestion des ressources humaines - Fondamentaux | 56 | ☀️ | ✓ | FR | RH001PC | |
| | 60 | 🌙 | ✓ | FR | RH002PC | |
| Gestion des ressources humaines - Approfondissement | 63 | ☀️ | ✓ | FR | RH003PC | |
| Les fondamentaux de l'administration du personnel | 14 | ☀️ | | FR | RH062CJ | |
| Les spécificités des temps partiels | 4 | ☀️ | | FR | RH055CJ | |
| Gestion du congé parental | 4 | ☀️ | | FR | RH035CJ | |

(*) Le profil professionnel est décliné en blocs de compétences.

Des recommandations de formations pour acquérir ces compétences sont formulées par bloc de compétence sur houseoftraining.lu

Nos partenaires pour ce domaine de formation :

Gestion du personnel *(suite)*

| | Durée heures | Type | Parcours certifiant | Langue | Référence | Partenaires |
|---|--------------|------|---------------------|--------|-----------|-------------|
| Gestion de la maladie du salarié | 4 | ☀ | | FR | RH007CJ | |
| new Reclassement professionnel - Procédure, réglementation et réintégration du salarié | 7 | ☀ | | FR | RH081CJ | |
| new Mener un entretien sensible et disciplinaire | 7 | ☀ | | FR | RH080CJ | |
| Gestion des régimes de préretraite et de pension de vieillesse | 7 | ☀ | | FR | RH010CJ | |

Gestion des recrutements

| | Durée heures | Type | Parcours certifiant | Langue | Référence | Partenaires |
|---|--------------|------|---------------------|--------|-----------|-------------|
| new Marque employeur et Marketing RH - Attirer les meilleurs talents | 7 | ☀ | | FR | RH082CJ | |
| new Employer Branding and HR Marketing - How to Attract the Best Talents | 7 | ☀ | | EN | RH083CJ | |
| new Sourcing Digital - Recruter via le web et les réseaux sociaux | 14 | ☀ | | FR | RH084CJ | |
| Établir une fiche de poste | 4 | ☀ | | FR | RH066CJ | |
| Conduire un entretien de recrutement | 14 | ☀ | | FR | RH005CJ | |
| How to Conduct a Recruitment Interview | 14 | ☀ | | EN | RH058CJ | |
| new Ein Bewerbungsgespräch führen | 14 | ☀ | | DE | RH085CJ | |
| Onboarding - Réussir l'intégration de nouveaux collaborateurs | 7 | ☀ | | FR | RH047CJ | |

Gestion des carrières et des compétences

| | Durée heures | Type | Parcours certifiant | Langue | Référence | Partenaires |
|---|--------------|------|---------------------|--------|-----------|-------------|
| Sélectionner les outils d'évaluation des collaborateurs | 7 | ☀ | | FR | RH068CJ | |
| Conduire un entretien d'évaluation | 7 | ☀ | | FR | RH004CJ | |
| How to Conduct an Assessment Interview | 7 | ☀ | | EN | RH049CJ | |
| Gérer la mobilité interne et les carrières | 12 | ☀ | | FR | RH050CJ | |

Pilotage et stratégie RH

| | Durée heures | Type | Parcours certifiant | Langue | Référence | Partenaires |
|---|--------------|------|---------------------|--------|-----------|-------------|
| new International Executive HR | 80 | ☀ | ✓ | FR | RH013PC | |
| new Introduction à la diversité et l'inclusion | 7 | ☀ | | FR | RH086CJ | |
| Analyser et mettre en place des indicateurs sociaux dans son entreprise | 7 | ☀ | | FR | RH042CJ | |
| Auditer un département ressources humaines | 7 | ☀ | | FR | RH059CJ | |



Ressources Humaines

Formations par thématiques

Nos formations sont proposées en format présentiel et/ou à distance.

| | Durée heures | Type | Parcours certifiant | Langue | Référence | Partenaires |
|---|--------------|------|---------------------|--------|-----------|-------------|
| Gestion des rémunérations | | | | | | |
| Gestion et calcul des rémunérations - Fondamentaux | 21 | ☀️ | ✓ | FR | RH007PC | |
| | 25 | 🌙 | ✓ | FR | RH008PC | |
| new Payroll - Fundamentals | 21 | ☀️ | ✓ | EN | RH009PC | |
| new Lohn- und Gehaltberechnung - Grundlagen | 21 | ☀️ | ✓ | DE | RH005PC | |
| Gestion et calcul des rémunérations - Approfondissement | 14 | ☀️ | ✓ | FR | RH010PC | |
| | 17,5 | 🌙 | ✓ | FR | RH011PC | |
| new Payroll - Advanced | 14 | ☀️ | ✓ | EN | RH012PC | |
| new Lohn- und Gehaltberechnung - Vertiefung | 14 | ☀️ | ✓ | DE | RH006PC | |
| new Remuneration Policy in the Banking Sector | 4 | ☀️ | | EN | BQ219CJ | |
| Gestion de la saisie et cession sur salaire | 3 | ☀️ | | FR | RH039CJ | |
| Le détachement et le split payroll transfrontalier | 7 | ☀️ | | FR | RH071CJ | |
| Cross-Border Secondment and Split Payroll | 7 | ☀️ | | EN | RH072CJ | |

| | Durée heures | Type | Parcours certifiant | Langue | Référence | Partenaires |
|--|--------------|------|---------------------|--------|-----------|-------------|
| Gestion de la formation | | | | | | |
| new Learning & Development Manager | 35 | ☀️ | ✓ | FR | RH014PC | |
| Recueil et analyse des besoins en formation - Mieux construire son plan de formation | 7 | ☀️ | | FR | RH019CJ | |
| Elaborer le cahier des charges d'un projet de formation | 7 | ☀️ | | FR | RH018CJ | |
| Concevoir ses tableaux de bord de formation | 7 | ☀️ | | FR | RH020CJ | |
| Gestionnaire de formation - Rôle et mission | 7 | ☀️ | | FR | RH017CJ | |
| Réaliser un dossier de cofinancement pour l'INFPC | 4 | ☀️ | | FR | RH074CJ | |

| | Durée heures | Type | Parcours certifiant | Langue | Référence | Partenaires |
|---|--------------|------|---------------------|--------|-----------|-------------|
| Prévention et qualité de vie au travail | | | | | | |
| new Référent qualité de vie au travail | 42 | ☀️ | ✓ | FR | RH015PC | |
| new Pourquoi et comment initier une démarche qualité de vie au travail | 7 | ☀️ | | FR | RH088CJ | |
| new Introduction aux troubles musculo-squelettiques (TMS) | 3,5 | ☀️ | | FR | RH089CJ | |
| new Introduction aux Risques Psychosociaux (RPS) | 3,5 | ☀️ | | FR | RH090CJ | |
| Risques psychosociaux - Mieux prévenir, mieux gérer pour mieux travailler | 21 | ☀️ | | FR | RH008CJ | |
| Prévenir et agir contre l'absentéisme | 7 | ☀️ | | FR | RH006CJ | |
| Comprendre, prévenir et détecter le burn out | 8 | ☀️ | | FR | RH056CJ | |
| Prévenir et traiter le harcèlement / mobbing | 14 | ☀️ | | FR | RH057CJ | |

Médiation

| | Durée heures | Type | Parcours certifiant | Langue | Référence | Partenaires |
|--|-----------------|------|------------------------|--------|----------------|-------------|
| Manager en communication médiative | 160 | | | FR | RH004PC | |
| Module 1 - Fondamentaux, techniques et processus de la Médiation | 16 | | | FR | RH038CJ | |
| Module 2 - Techniques communicatives focalisées sur les intérêts | 16 | | | FR | RH024CJ | |
| Module 3 - Structure du processus de Médiation | 24 | | | FR | RH033CJ | |
| Module 4 - Rôle et posture de l'intermédiaire dans un conflit | 8 | | | FR | RH026CJ | |
| Module 5 - Techniques de créativité en gestion de conflit | 8 | | | FR | RH034CJ | |
| Module 6 - Négocier en focalisant les intérêts | 24 | | | FR | RH025CJ | |
| Module 7 - Droit, éthique & déontologie - Paysage de Médiation au Luxembourg | 24 | | | FR | RH027CJ | |
| Module 8 - Visualiser : Représenter graphiquement une négociation | 8 | | | FR | RH029CJ | |
| Module 9 - Conflits hautement émotionnels | 8 | | | FR | RH030CJ | |
| Module 10 - Settings en Médiation | 16 | | | FR | RH031CJ | |
| Module 11 - Supervision & management de qualité | 8 | | | FR | RH032CJ | |
| Médiation & RH - Formation accélérée - Outils de la médiation au service des ressources humaines | 8 | | | FR | RH022CJ | |

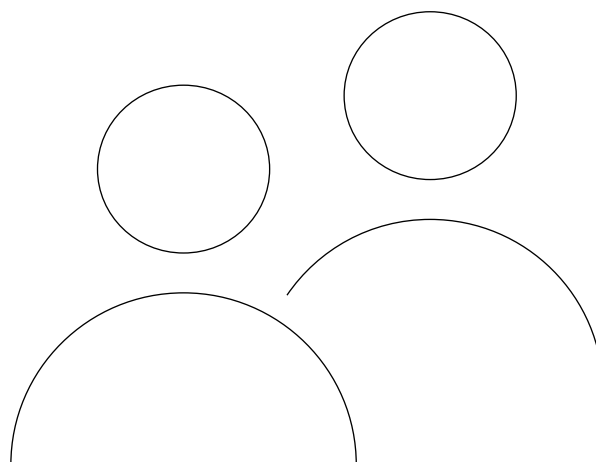

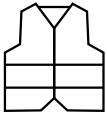

Sécurité & Santé au Travail

Intimement lié à la santé au travail, le concept de sécurité au travail s'appuie sur le postulat suivant : toute activité professionnelle engendre des risques pour la sécurité du travailleur, dont l'échelle de grandeur est variable. Dans sa quête d'efficacité, de productivité et de compétitivité, le dirigeant d'entreprise doit prendre conscience des différents enjeux liés à la santé de ses collaborateurs (absentéisme, pertes économiques, risque de réputation), mais il en a également une responsabilité légale. La mise en place d'actions de sécurité est, à ces titres, devenu légion.

Profils professionnels

Blocs de compétences*



Travailleur désigné

> Maîtriser le cadre légal & réglementaire

> Communiquer en matière de sécurité et santé au travail

> Maîtriser la gestion des plans sécurité, santé, d'incendie, d'évacuation...

> Analyser et évaluer les risques pour définir des mesures de protection et de prévention en matière de sécurité et santé

Coordinateur de sécurité et de santé sur les chantiers temporaires ou mobiles

> Maîtriser le cadre légal & réglementaire

> Maîtriser la coordination dans les phases de projet et de chantier

> Maîtriser des techniques spécifiques et la sécurité

Formations par thématiques

Nos formations sont proposées en format présentiel et/ou à distance.

Travailleur désigné en matière de sécurité et de santé au travail



Durée
heures

Type

Parcours
certifiant

Langue

Référence

Partenaires

Travailleur désigné en matière de sécurité et de santé au travail - Groupe A

12



✓

FR

ST001PC

Sicherheitsbeauftragter (Travailleur désigné) für Sicherheit und Gesundheit am Arbeitsplatz - Gruppe A

12



✓

DE

ST002PC

Travailleur désigné en matière de sécurité et de santé au travail - Groupe A - Secteur HoReCa

12



✓

FR

ST008PC



new

Sicherheitsbeauftragter (Travailleur désigné) für Sicherheit und Gesundheit am Arbeitsplatz - Gruppe A - HoReCa Bereich

12



✓

DE

ST009PC



(*) Le profil professionnel est décliné en blocs de compétences.

Des recommandations de formations pour acquérir ces compétences sont formulées par bloc de compétence sur houseoftraining.lu



Nos partenaires pour ce domaine de formation :



| Parcours certifiants  | | | | |
|--|--|--|--|--|
| > Travailleur désigné en matière de sécurité et de santé au travail - Groupe A | > Sicherheitsbeauftragter (Travailleur désigné) für Sicherheit und Gesundheit am Arbeitsplatz - Gruppe A | > Travailleur désigné en matière de sécurité et de santé au travail - Groupe B | > Sicherheitsbeauftragter (Travailleur désigné) für Sicherheit und Gesundheit am Arbeitsplatz - Gruppe B | > Travailleur désigné en matière de sécurité et de santé au travail - Groupe C |
| > Sicherheitsbeauftragter (Travailleur désigné) für Sicherheit und Gesundheit am Arbeitsplatz - Gruppe C | > Travailleur désigné en matière de sécurité et de santé au travail - Groupe A - Secteur HoReCa | > Sicherheitsbeauftragter (Travailleur désigné) für Sicherheit und Gesundheit am Arbeitsplatz - Gruppe A - Im HoReCa Bereich | | |
| > Coordinateur de sécurité et de santé sur les chantiers temporaires ou mobiles (Niveau A, B et C) | | | | |

Travailleur désigné en matière de sécurité et de santé au travail *(suite)*

| | Durée heures | Type | Parcours certifiant  | Langue | Référence | Partenaires |
|--|--------------|------|---|--------|-----------|-------------|
| Travailleur désigné en matière de sécurité et de santé au travail - Groupe B | 28 | ☀ | ✓ | FR | ST003PC | |
| Sicherheitsbeauftragter (Travailleur désigné) für Sicherheit und Gesundheit am Arbeitsplatz - Gruppe B | 28 | ☀ | ✓ | DE | ST004PC | |
| Travailleur désigné en matière de sécurité et de santé au travail - Groupe C | 98 | ☀ | ✓ | FR | ST005PC | |
| Sicherheitsbeauftragter (Travailleur désigné) für Sicherheit und Gesundheit am Arbeitsplatz - Gruppe C | 98 | ☀ | ✓ | DE | ST006PC | |



Sécurité & Santé au Travail

Formations par thématiques

Nos formations sont proposées en format présentiel et/ou à distance.

Formations complémentaires pour travailleurs désignés (recyclage)

| | Durée heures | Type | Parcours certifiant | Langue | Référence | Partenaires |
|--|--------------|------|---------------------|--------|-----------|-------------|
| Nouvelles règles d'étiquetage et de classification des produits chimiques | 3 | | | FR | ST021CJ | |
| new Die neue Klassifizierung und Kennzeichnung von Chemikalien | 3 | | | DE | ST022CJ | |
| new Manipulation sécurisée des produits de nettoyage - Module 1 | 4 | | | FR | ST040CJ | |
| new Manipulation sécurisée des équipements de nettoyage - Module 2 | 4 | | | FR | ST041CJ | |
| new Produits dangereux - Reconnaissance du danger et étiquetage | 2,5 | | | FR | ST067CJ | |
| new Produits dangereux - Stockage et élimination sûrs | 3 | | | FR | ST042CJ | |
| 7 règles d'or de la VISION ZERO pour les chefs d'entreprise - Safety Leadership Engagement | 3,5 | | | FR | ST010CJ | |
| 7 Golden Rules of VISION ZERO for the Leaders - Safety Leadership Engagement | 3,5 | | | EN | ST038CJ | |
| 7 règles d'or de la VISION ZERO ou comment promouvoir une culture de prévention en matière de sécurité et santé au travail | 16 | | | FR | ST008CJ | |
| Die 7 goldenen Regeln der VISION ZERO oder wie es möglich ist, eine Präventionskultur im Hinblick auf Arbeitssicherheit und Gesundheitsschutz zu fördern | 16 | | | DE | ST009CJ | |
| Comprendre, prévenir et détecter le burn out | 8 | | | FR | RH056CJ | |
| Le port du harnais de sécurité | 8 | | | FR | ST045CJ | |
| Vérification et réception des échafaudages de pied (Module FO suivant recommandation de l'AAA) | 8 | | | FR | ST046CJ | |
| Montage-démontage, contrôle et utilisation échafaudage roulant (suivant recommandation de l'AAA) | 8 | | | FR | ST047CJ | |
| Manutention manuelle des charges lourdes | 8 | | | FR | ST048CJ | |
| Mise en place de la norme Sécurité Santé au Travail ISO 45001 dans son entreprise - Recyclage travailleurs désignés | 16 | | | FR | ST049CJ | |
| La norme sécurité et santé au travail ISO 45001 - Généralités - Recyclage travailleurs désignés | 4 | | | FR | ST050CJ | |
| Législation relative aux établissements classés et sécurité incendie dans les bâtiments | 12 | | | FR | ST017CJ | |
| Gesetzgebung über die genehmigungspflichtigen Betriebe und Brandschutzvorschriften in Gebäuden | 12 | | | DE | ST039CJ | |
| Assurer la responsabilité du chargé d'évacuation | 4 | | | FR | ST019CJ | |
| Manipulation d'extincteurs - Fondamentaux | 4 | | | FR | ST020CJ | |
| Prévention des agressions - Garder son calme lors d'une agression verbale | 8 | | | FR | ST013CJ | |
| Analyse et évaluation des risques | 4 | | | FR | ST051CJ | |
| Arrimage des charges sur camion | 8 | | | FR | ST052CJ | |
| Arrimage des charges sur camionnettes | 8 | | | FR | ST053CJ | |



Coordinateur de sécurité et de santé sur les chantiers temporaires ou mobiles

| | Durée heures | Type | Parcours certifiant | Langue | Référence | Partenaires |
|--|--------------|------|---------------------|--------|-----------|-------------|
| Coordinateur de sécurité et de santé sur les chantiers temporaires ou mobiles (Niveau A, B et C) | TBD | ☀️ | ✓ | FR | ST007PC | |

Formations complémentaires pour coordinateur de sécurité et de santé sur les chantiers temporaires ou mobiles (recyclage)

| | Durée heures | Type | Parcours certifiant | Langue | Référence | Partenaires |
|--|--------------|------|---------------------|--------|-----------|--------------|
| Responsabilité pénale et civile du coordinateur de sécurité et de santé | 3 | ☀️ | | FR | ST026CJ | |
| Mise en œuvre des tâches du coordinateur de sécurité et de santé dans la phase de projet et dans la phase chantier | 8 | ☀️ | | FR | ST027CJ | |
| Travaux en hauteur | 4 | ☀️ | | FR | ST028CJ | |
| Décontamination - Amiante et autres polluants du bâtiment | 4 | ☀️ | | FR | ST029CJ | |
| new Les échafaudages (de pied et roulants) | 8 | ☀️ | | FR | ST054CJ | I FSB |
| new Risques lors de travaux dans les tranchées | 4 | ☀️ | | FR | ST055CJ | I FSB |
| new Les éléments préfabriqués | 4 | ☀️ | | FR | ST056CJ | I FSB |
| new Sécurité lors de la mise en œuvre de coffrages | 4 | ☀️ | | FR | ST057CJ | I FSB |
| new Les engins de chantier | 4 | ☀️ | | FR | ST058CJ | I FSB |
| new L'utilisation correcte de l'harnais de sécurité | 4 | ☀️ | | FR | ST059CJ | I FSB |
| new Signalisation et balisage de chantier | 4 | ☀️ | | FR | ST068CJ | I FSB |
| new Sécurité travaux de toiture | 4 | ☀️ | | FR | ST060CJ | I FSB |
| new Stabilité en phase de construction | 4 | ☀️ | | FR | ST061CJ | I FSB |
| new Chantier - Travaux préliminaires | 4 | ☀️ | | FR | ST062CJ | I FSB |
| new Coffrage et béton armé | 4 | ☀️ | | FR | ST063CJ | I FSB |
| new Utilisation du BIM en Sécurité & Santé | 4 | ☀️ | | FR | ST064CJ | I FSB |
| new Lean management orienté sécurité | 4 | ☀️ | | FR | ST065CJ | I FSB |
| Gestion administrative du coordinateur de sécurité et de santé sur les chantiers temporaires ou mobiles | 8 | ☀️ | | FR | ST025CJ | |



Sécurité & Santé au Travail

Formations par thématiques

Nos formations sont proposées en format présentiel et/ou à distance.

| | Durée heures | Type | Parcours certifiant | Langue | Référence | Partenaires |
|--------------------------------|-----------------|------|------------------------|--------|-----------|-------------|
| Premiers secours | | | | | | |
| Cours de premiers secours | 16 | ☀ | ✓ | FR | ST071CJ | |
| new Éischt-Hëllef-Cours | 16 | ☀ | ✓ | LU | ST072CJ | |
| new First Aid Training | 16 | ☀ | ✓ | EN | ST073CJ | |

| | Durée heures | Type | Parcours certifiant | Langue | Référence | Partenaires |
|--|-----------------|------|------------------------|--------|-----------|---|
| Autres formations en sécurité et santé au travail | | | | | | |
| Formation en matière de sécurité pour le personnel des crèches ou foyers de jour - Prévention de panique en cas d'alarme | 3 | ☀ | | FR | ST007CJ | |
| Nettoyage, rinçage et désinfection dans les services d'éducation et d'accueil des enfants dont les crèches et les foyers scolaires | 4 | ☀ | | FR | HO006CJ | |
| Sensibilisation à la sécurité (en intra-entreprise) dans les locaux du client | 2 | ☀ | | FR | ST070CJ | |
| new Gestion des déchets et sécurité au travail | 7 | ☀ | | FR | ST069CJ |  |

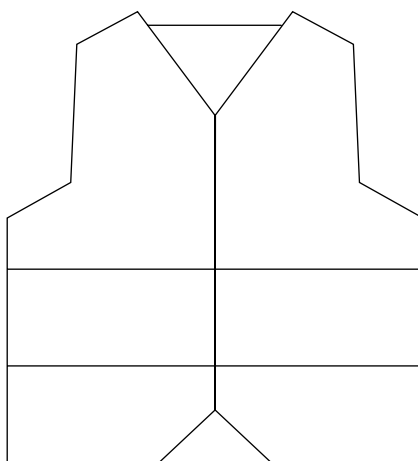



Formations sectorielles



Assurances

p. 52



Banques

p. 54



Fonds d'Investissement

p. 62



Professionnels du Secteur Financier

p. 68



Architecture, Ingénierie & Urbanisme

p. 70



Commerce

p. 76



Culture & Création

p. 80



HoReCa

p. 82



Immobilier

p. 86



Industrie

p. 90

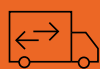

Transport & Logistique

p. 94



Assurances

Le secteur de l'assurance représente un des piliers de la place financière luxembourgeoise. Les trois segments relatifs à l'activité sont la réassurance, les assurances non-vie et les assurances vie. À l'instar des autres secteurs financiers, le cadre légal et réglementaire constitue un volet essentiel des connaissances à acquérir pour la gestion durable des assurances au Luxembourg. Par exemple, le succès des contrats d'assurance vie s'est fait ressentir à échelle internationale. Ces dernières se distinguent des autres placements bancaires. Dès lors, pour atteindre et maintenir des critères d'excellence et de différenciation, certaines spécificités juridiques et financières doivent être absolument maîtrisées.

| Profils professionnels | | Blocs de compétences* | | Parcours certifiants | |
|------------------------|--|--|---|--|--|
| Accès | Rejoindre le secteur des assurances | > Maîtriser les lois et réglementations | > Comprendre l'environnement des assurances | > Assurances au Luxembourg - Formation d'insertion | |
| | Agent et Sous-courtier | > Comprendre l'environnement des assurances | | > Assurances au Luxembourg - Formation pour les candidats agents et sous-courtiers | |
| Relation Client | Conseiller commercial en LPS | > Comprendre l'environnement des assurances en LPS | > Conseiller commercial en LPS > Maîtriser les lois et réglementations | > Assurances au Luxembourg - Formation LPS | |
| | Risk Manager | > Maîtriser les lois et réglementations | > Appliquer les modes opératoires | | |
| Support | Compliance Officer | > Comprendre l'environnement des assurances | > Maîtriser les lois et réglementations | | |
| | Agent comptable en assurance | > Maîtriser les standards et les normes | > Appliquer les modes opératoires | | |

Formations par thématiques

Nos formations sont proposées en format présentiel et/ou à distance.

| Fondamentaux de l'assurance | Durée heures | Type | Parcours certifiant | Langue | Référence | Partenaires |
|---|--------------|------|---------------------|--------|-----------|-------------|
| Assurances au Luxembourg - Formation d'insertion | 72 | ☀️ | ✓ | FR | AS001PC | |
| Assurances - Généralités | 20 | ☀️ | | FR | AS002CJ | |
| Assurances - Habitation | 16 | ☀️ | | FR | AS003CJ | |
| Assurances - Personnes | 16 | ☀️ | | FR | AS004CJ | |
| Assurances - RC et auto | 20 | ☀️ | | FR | AS005CJ | |
| Anti-Blanchiment - Les fondamentaux : Spécificités Assurances | 2 | ▶️ | | FR | AS001EL | |

| Obligations réglementaires | Durée heures | Type | Parcours certifiant | Langue | Référence | Partenaires |
|---|--------------|------|---------------------|--------|-----------|-------------|
| Lutte contre le blanchiment d'argent dans les assurances - Fondamentaux | 4 | ☀️ | | FR | AS011CJ | |
| Implémentation IDD au Luxembourg | 3 | ☀️ | | FR | AS012CJ | |
| IDD Implementation in Luxembourg | 3 | ☀️ | | EN | AS013CJ | |

(*) Le profil professionnel est décliné en blocs de compétences.

Des recommandations de formations pour acquérir ces compétences sont formulées par bloc de compétence sur houseoftraining.lu

Nos partenaires pour ce domaine de formation :

| Distribution de l'assurance vie en prestation de services (LPS) | Durée heures | Type | Parcours certifiant | Langue | Référence | Partenaires |
|--|--------------|------|---------------------|--------|-----------|-------------|
| Assurances au Luxembourg - Formation LPS | 64 | ☀️ | | FR | AS004PC | ACA |
| La distribution de l'assurance vie luxembourgeoise à l'ère digitale | 4 | ☀️ | | FR | AS023CJ | ACA |
| The New Era of Insurance Distribution | 4 | ☀️ | | EN | AS022CJ | ACA |
| LPS - Actifs de base | 20 | ☀️ | | FR | AS007CJ | ACA |
| LPS - Produits financiers connexes | 12 | ☀️ | | FR | AS009CJ | ACA |
| LPS - Produits financiers de hors bilan | 8 | ☀️ | | FR | AS008CJ | ACA |
| LPS - Assurances sur la place financière de Luxembourg | 24 | ☀️ | | FR | AS010CJ | ACA |
| Les défis et opportunités de l'assurance vie luxembourgeoise | 12 | ☀️ | | FR | AS021CJ | ACA |
| The Challenges and Opportunities of Luxembourg Life Insurance | 12 | ☀️ | | EN | AS020CJ | ACA |

| Gestion du risque en assurances | Durée heures | Type | Parcours certifiant | Langue | Référence | Partenaires |
|--|--------------|------|---------------------|--------|-----------|-------------|
| Risque opérationnel dans l'assurance | 16 | ☀️ | | FR | AS014CJ | |

| Comptabilité d'assurances | Durée heures | Type | Parcours certifiant | Langue | Référence | Partenaires |
|---|--------------|------|---------------------|--------|-----------|-------------|
| IFRS - Leur application aux sociétés d'assurances | 16 | ☀️ | | FR | AS015CJ | |
| Comptabilité d'assurance | 16 | ☀️ | | FR | AS016CJ | |
| Solvency II - L'essentiel des impacts comptables | 8 | ☀️ | | FR | AS017CJ | |
| Solvency II - Produire les états de reporting du pilier 3 | 24 | ☀️ | | FR | AS018CJ | |
| Solvency II - Bâtir le bilan économique sous Solvency II | 8 | ☀️ | | FR | AS019CJ | |

| Accès à la profession d'agent et sous-courtier | Durée heures | Type | Parcours certifiant | Langue | Référence | Partenaires |
|--|--------------|------|---------------------|--------|-----------|-------------|
| Assurances au Luxembourg - Formation pour les candidats agents et sous-courtiers | 42 | ☀️🌙 | ☑️ | FR | AS002PC | ACA |
| Assurances au Luxembourg - Formation pour les candidats agents et sous-courtiers (Assurance VIE) | 20 | ☀️ | ☑️ | FR | AS005PC | ACA |

| Finance durable | Durée heures | Type | Parcours certifiant | Langue | Référence | Partenaires |
|---|--------------|------|---------------------|--------|-----------|-------------|
| new GRI (Global Reporting Initiative) - International Certification in Sustainable Finance | 24 | ☀️ | ☑️ | EN | BQ024PC | ABL |
| Sustainable Finance - Foundation | 4 | 🗨️☀️ | ☑️ | EN | BQ020PC | ABL |
| Your First Steps in Sustainable Finance | 1 | ▶️ | | EN | BQ025EL | ABL |
| Sustainable Finance and Human Rights | 4 | ☀️ | | EN | BQ150CJ | ABL |



Banques

Le monde de la banque et de la finance, environnement complexe et mouvant, recèle une multitude de métiers qui requièrent le maintien et le développement permanent des connaissances. Sur un plan légal et réglementaire (contraintes liées à l'autorisation d'exercer, règles de compliance, dispositions anti-blanchiment d'argent, ...), comme sur les aspects technologiques, culturels et opérationnels (transformation digitale, montée en puissance de la finance durable, connaissance des produits, des clients, des opérations), l'ensemble des acteurs de la place financière s'accordent sur le besoin de renforcer les compétences de leurs collaborateurs afin de relever le défi de l'excellence et de la rentabilité.

| Profils professionnels | | Blocs de compétences* | | | |
|----------------------------------|--|---|---|---|---|
| Accès | Rejoindre le secteur bancaire | > Comprendre l'environnement bancaire | > Maîtriser les lois et réglementations | > Maîtriser les obligations professionnelles et les risques bancaires | > Connaître les produits et services bancaires |
| | Relation Client | Conseiller client | > Comprendre l'environnement bancaire | > Maîtriser les lois et réglementations | > Maîtriser les principes de distribution de produits bancaires |
| Chargé de relation | | > Comprendre l'environnement bancaire | > Maîtriser les lois et réglementations | > Maîtriser les techniques de distribution de produits bancaires | > Appliquer les modes opératoires |
| Expert produits bancaires | | > Comprendre l'environnement bancaire | > Maîtriser les spécificités des produits bancaires | > Maîtriser les spécificités des services bancaires | > Appliquer les modes opératoires |
| Opérations | Agent Back-Office | > Comprendre l'environnement bancaire | > Maîtriser les lois et réglementations | > Appliquer les modes opératoires | |
| | Superviseur Back-Office | > Comprendre l'environnement bancaire | > Appliquer les modes opératoires | | |
| | Risk Manager | > Maîtriser les lois et réglementations | > Appliquer les modes opératoires | | |
| Support | Compliance Officer | > Comprendre l'environnement bancaire | > Maîtriser les lois et réglementations | | |
| | Auditeur interne - Contrôleur interne | > Comprendre l'environnement bancaire | > Connaître les standards et normes | > Connaître les méthodes d'audit interne et de contrôle interne | |
| | Comptable - Contrôleur de gestion | > Comprendre l'environnement bancaire | > Maîtriser les standards et normes | > Appliquer les modes opératoires | |

(*) Le profil professionnel est décliné en blocs de compétences.

Des recommandations de formations pour acquérir ces compétences sont formulées par bloc de compétence sur houseoftraining.lu



Nos partenaires pour ce domaine de formation :



| Parcours certifiants  | | | |
|--|---------------------------------------|--|--|
| > MiFID II Certification (EN/FR) | | | |
| > Certified Retail Client Advisor | > Certified Corporate Client Advisor | > Certified Private Banker | |
| > Capital Markets and Financial Instruments Certificate (CAMFIN) | > Financial Markets Certificate (FMC) | > Understanding Structured Products Certificate | |
| > Capital Markets Back-Office Certification (CAMBOC) | | | |
| > Professional Qualification in Risk Management (Banks) | | | |
| > Professional Certificate of Competency in Compliance | > ACAMS certified AML specialist | > ACAMS Certified Global Sanctions Specialist (CGSS) (virtual classroom) | |



**Banques****Formations par thématiques**

Nos formations sont proposées en format présentiel et/ou à distance.

Fondamentaux du secteur bancaire

| | Durée heures | Type | Parcours certifiant | Langue | Référence | Partenaires |
|--|--------------|------|---------------------|--------|-----------|-------------|
| Activité bancaire au Luxembourg | 8 | | | FR | BQ001CJ | |
| Banking in Luxembourg | 8 | | | EN | BQ002CJ | |
| Place financière - Acteurs, activités et atouts | 8 | | | FR | BQ003CJ | |
| Déontologie du banquier - Fondamentaux | 4 | | | FR | BQ004CJ | |
| Ethical Behaviour in Banking - Fundamentals | 4 | | | EN | BQ185CJ | |
| Consignes professionnelles du banquier en pratique | 8 | | | FR | BQ008CJ | |
| Marchés des capitaux | 8 | | | FR | BQ009CJ | |
| Capital Markets | 8 | | | EN | BQ010CJ | |
| International Financial Markets | 4 | | | EN | BQ002EL | |
| Conventions nationales et internationales régissant le secteur financier au Luxembourg | 12 | | | FR | BQ005CJ | |
| National and International Agreements Regulating the Financial Sector in Luxembourg | 12 | | | EN | BQ006CJ | |
| Analyse de l'actualité financière internationale | 8 | | | FR | BQ007CJ | |

Réglementations bancaires

| | Durée heures | Type | Parcours certifiant | Langue | Référence | Partenaires |
|---|--------------|------|---------------------|--------|-----------|-------------|
| MiFID II Certification (EN/FR) | | | | EN | BQ003PC | |
| MiFID II - Cadre réglementaire | 4 | | | FR | BQ022CJ | |
| MiFID II - Framework Overview | 4 | | | EN | BQ023CJ | |
| MiFID II - Overview of International Financial Markets | 8 | | | FR | BQ127CJ | |
| | | | | EN | BQ126CJ | |
| MiFID II - Debt Instruments | 8 | | | FR | BQ129CJ | |
| | | | | EN | BQ128CJ | |
| MiFID II - Equities | 8 | | | FR | BQ131CJ | |
| | | | | EN | BQ130CJ | |
| MiFID II - Derivatives | 8 | | | FR | BQ133CJ | |
| | | | | EN | BQ132CJ | |
| MiFID II - Investment Funds | 12 | | | FR | BQ135CJ | |
| | | | | EN | BQ134CJ | |
| MiFID II - Risk, Compliance, Regulations | 8 | | | FR | BQ137CJ | |
| | | | | EN | BQ136CJ | |
| MiFID II - Investment Advisory Services | 8 | | | FR | BQ139CJ | |
| | | | | EN | BQ138CJ | |
| MiFID II Reloaded | 3 | | | EN | BQ015EL | |
| new PRIIPs KIDs for Investment Products | 3 | | | EN | BQ222CJ | |
| new Reporting réglementaires EMIR/MiFIR/SFTR et contrôles | 4 | | | FR | BQ221CJ | |
| Réglementation bancaire et financière - L'essentiel | 16 | | | FR | BQ201CJ | |
| Tax Regulations - CRS / FATCA / QI | 1 | | | EN | BQ010EL | |
| Crédit immobilier - Les obligations de formation suite à la loi du 23 décembre 2016 (Directive MCD) | 16 | | | FR | BQ148CJ | |

Produits financiers

| | Durée heures | Type | Parcours certifiant | Langue | Référence | Partenaires |
|--|-----------------|------|------------------------|--------|-----------|-------------|
| Capital Markets and Financial Instruments Certificate (CAMFIN) | 40 | | ✓ | EN | BQ008PC | |
| Financial Markets Certificate (FMC) | 42 | | ✓ | EN | BQ005PC | |
| new Understanding Structured Products Certificate | 24 | | ✓ | EN | BQ026PC | |
| Actions - Fondamentaux | 8 | | | FR | BQ029CJ | |
| Shares - Fundamentals | 8 | | | EN | BQ031CJ | |
| Actions - Approfondissement | 12 | | | FR | BQ030CJ | |
| The Fundamentals of Stock Trading | 8 | | | EN | BQ217CJ | |
| Obligations - Fondamentaux | 8 | | | FR | BQ026CJ | |
| Bonds - Fundamentals | 8 | | | EN | BQ028CJ | |
| Obligations - Approfondissement | 12 | | | FR | BQ027CJ | |
| Organismes de placement collectif (OPC) - Fondamentaux | 8 | | | FR | FI073CJ | |
| Organismes de placement collectif (OPC) - Approfondissement | 16 | | | FR | BQ033CJ | |
| Produits structurés - Fondamentaux | 8 | | | FR | BQ037CJ | |
| Structured Products - Fundamentals | 8 | | | EN | BQ192CJ | |
| IRS et swaps financiers - Fondamentaux | 8 | | | FR | BQ036CJ | |
| IRS and Financial Swaps - Fundamentals | 8 | | | EN | BQ191CJ | |
| Options et warrants - Fondamentaux | 8 | | | FR | BQ034CJ | |
| Options and Warrants - Fundamentals | 8 | | | EN | BQ193CJ | |
| Futures - Fondamentaux | 8 | | | FR | BQ035CJ | |
| Futures - Fundamentals | 8 | | | EN | BQ190CJ | |
| Produits de taux | 8 | | | FR | BQ040CJ | |
| Short Term Interest Rates | 4 | | | EN | BQ144CJ | |
| Marché des changes (Forex) | 8 | | | FR | BQ039CJ | |
| Produits de la banque commerciale - Pratique | 12 | | | FR | BQ041CJ | |
| Bourses internationales | 8 | | | FR | BQ011CJ | |
| Analyse des marchés financiers | 8 | | | FR | BQ012CJ | |
| Collateral Management | 4 | | | FR | BQ155CJ | |
| Financial Mathematics | 4 | | | EN | BQ011EL | |













Services bancaires

| | Durée heures | Type | Parcours certifiant | Langue | Référence | Partenaires |
|--|-----------------|------|------------------------|--------|-----------|-------------|
| Crédits aux particuliers - Fondamentaux | 8 | | | FR | BQ047CJ | |
| Loans to Retail Clients - Fundamentals | 8 | | | EN | BQ140CJ | |
| Crédits aux particuliers - Approfondissement | 12 | | | FR | BQ048CJ | |
| Crédits aux entreprises - Fondamentaux | 8 | | | FR | BQ044CJ | |
| Crédits aux entreprises - Approfondissement | 12 | | | FR | BQ045CJ | |
| International Loans - Fundamentals | 16 | | | EN | BQ050CJ | |
| International Loans - Advanced | 24 | | | EN | BQ051CJ | |
| Comptes bancaires et services de paiement | 8 | | | FR | BQ042CJ | |
| Bank Accounts and Payment Services | 8 | | | EN | BQ043CJ | |
| Successions au Luxembourg en environnement bancaire - Fondamentaux | 16 | | | FR | BQ052CJ | |
| Successions au Luxembourg - La liquidation en pratique | 8 | | | FR | BQ053CJ | |

















**Banques****Formations par thématiques**

Nos formations sont proposées en format présentiel et/ou à distance.









Retail Banking, Corporate Banking & Wealth Management

| | Durée heures | Type |  Parcours certifiant | Langue | Référence | Partenaires |
|--|--------------|---|--|--------|-----------|---|
| Certified Retail Client Advisor | 110 |  | ✓ | FR | BQ009PC |  |
| Certified Corporate Client Advisor | 110 |  | ✓ | FR | BQ010PC |  |
| Certified Private Banker | 48 |  | ✓ | EN | BQ011PC |  |
| Wealth Management au Luxembourg | 4 |  | | FR | BQ056CJ | |
| Wealth Management in Luxembourg | 4 |  | | EN | BQ057CJ | |
| Gestion de portefeuille | 8 |  | | FR | BQ058CJ | |
| Accueil et encadrement du client dans la banque | 8 |  | | FR | BQ054CJ | |
| Application des techniques de vente dans la banque | 24 |  | | FR | MC015CJ | |

Opérations Back-Office

| | Durée heures | Type |  Parcours certifiant | Langue | Référence | Partenaires |
|--|--------------|---|--|--------|-----------|---|
| Capital Markets Back-Office Certification (CAMBOC) | 56 |  | ✓ | EN | BQ012PC |  |
| Introduction to Back-Office Operations | 1,5 |  | | EN | BQ021EL | |
| Back-Office - Opérations Custody | 16 |  | | FR | BQ061CJ | |
| Back-Office - Custody Operations | 16 |  | | EN | BQ062CJ | |
| Back-Office - Règlement et livraison titres | 8 |  | | FR | BQ063CJ | |
| Back-Office - Securities Clearing and Settlement | 8 |  | | EN | BQ064CJ | |
| Back-Office - Opérations sur titres | 16 |  | | FR | BQ065CJ | |
| Back-Office - Corporate Actions | 16 |  | | EN | BQ066CJ | |
| Back-Office - Opérations de paiement | 8 |  | | FR | BQ067CJ | |
| Back-Office - Payment Processing | 8 |  | | EN | BQ068CJ | |
| Back-Office - Managing Operations | 8 |  | | EN | BQ071CJ | |
| Introduction to SWIFT in the Payments Market | 8 |  | | EN | BQ072CJ |  |
| Introduction to SWIFT in the Securities Market | 8 |  | | EN | BQ073CJ |  |

Comptabilité bancaire et contrôle de gestion

| | Durée heures | Type | Parcours certifiant | Langue | Référence | Partenaires |
|---|--------------|---|---------------------|--------|-----------|-------------|
| Comptabilité des opérations en devises | 16 |  | | FR | BQ204CJ | |
| Comptabilité des opérations bancaires | 12 |  | | FR | BQ074CJ | |
| Comptabilité des produits dérivés en pratique | 8 |  | | FR | BQ078CJ | |
| Comptabilité des valeurs mobilières en pratique | 8 |  | | FR | BQ079CJ | |
| Comptabilité des crédits en pratique | 8 |  | | FR | BQ080CJ | |
| Comptabilisation des instruments financiers en IFRS 9 | 8 |  | | FR | BQ081CJ | |
| Maîtrise des impacts IFRS 9 et Bâle III | 16 |  | | FR | BQ203CJ | |
| Analyse des bilans d'entreprise dans la banque - Fondamentaux | 8 |  | | FR | BQ046CJ | |

Comptabilité bancaire et contrôle de gestion *(suite)*

| | Durée heures | Type | Parcours certifiant | Langue | Référence | Partenaires |
|---|--------------|------|---------------------|--------|-----------|-------------|
| Analyse bilantaire d'une banque | 8 | ☀️ | | FR | BQ076CJ | |
| Financial Statement Analysis of a Bank | 8 | ☀️ | | EN | BQ077CJ | |
| Contrôle de gestion - Acquérir les mécanismes | 12 | ☀️ | | FR | BQ083CJ | |
| Contrôle de gestion - Pratique en banque privée | 16 | ☀️ | | FR | BQ084CJ | |

Risk Management

| | Durée heures | Type | Parcours certifiant | Langue | Référence | Partenaires |
|---|--------------|------|---------------------|--------|-----------|-------------|
| Professional Qualification in Risk Management (Banks) | | ☀️ | ✓ | EN | BQ013PC | |
| The Fundamentals of Financial Risk | 1,5 | ▶️ | | EN | BQ020EL | |
| Risk Management - Fondamentaux | 8 | ☀️⚙️ | | FR | BQ085CJ | |
| Risk Management - Fundamentals | 8 | ☀️⚙️ | | EN | BQ086CJ | |
| Risk Management - Market Risk for Banks | 16 | ☀️ | | EN | BQ087CJ | |
| Risk Management - Credit Risk for Banks | 16 | ☀️ | | EN | BQ088CJ | |
| Risk Management - Operational Risk for Banks | 16 | ☀️ | | EN | BQ089CJ | |
| Risk Management - Liquidity Risk for Banks | 8 | ☀️ | | EN | BQ090CJ | |
| Risk Management - Framework for Banks | 8 | ☀️ | | EN | BQ152CJ | |
| Risk Management - Governance and Organisation for Banks | 8 | ☀️ | | EN | BQ153CJ | |
| Risk Management - Workshop on Risk Management for Banks | 8 | ☀️ | | EN | BQ154CJ | |
| Bâle III (CRR, CRD 4) - Fondamentaux | 8 | ☀️ | | FR | BQ096CJ | |
| Bâle III (CRR, CRD 4) - Approfondissement | 24 | ☀️ | | FR | BQ097CJ | |

Compliance







| | Durée heures | Type | Parcours certifiant | Langue | Référence | Partenaires |
|--|--------------|------|---------------------|--------|-----------|-------------|
| Professional Certificate of Competency in Compliance | | ☀️🌙 | ✓ | EN | BQ014PC | |
| Compliance - Fondamentaux | 8 | ☀️🌙 | | FR | BQ002JS | |
| Compliance - Fundamentals | 8 | ☀️🌙 | | EN | BQ001JS | |
| Compliance - Implémentation du cadre réglementaire | 15 | ☀️🌙 | | FR | BQ004JS | |
| Compliance - Implementation of the Regulatory framework | 15 | ☀️🌙 | | EN | BQ003JS | |
| Compliance - Master Class Compliance Officer dans le secteur financier | 18 | ☀️🌙 | | FR | BQ007JS | |
| Compliance - Master Class Compliance Officer in the Financial Sector | 18 | ☀️🌙 | | EN | BQ008JS | |
| new Maîtrise des risques de non-conformité | 16 | ☀️ | | FR | BQ202CJ | |
| new EU Whistleblower Directive - New Requirements | 3 | ☀️ | | EN | BQ220CJ | |
| Payment Services Directive (PSD2) - Compliance Framework | 4 | ☀️ | | EN | BQ122CJ | |

AML & CTF

| | | | | | | |
|--|------|----|---|----|---------|--|
| ACAMS spécialiste AML certifié | 43,5 | ☀️ | ✓ | FR | BQ001PC | |
| ACAMS Certified AML Specialist | 43,5 | ☀️ | ✓ | EN | BQ002PC | |
| ACAMS Certified Global Sanctions Specialist (CGSS) | 40 | ☀️ | ✓ | EN | BQ023PC | |
| Anti Money Laundering & Counter-Terrorist Financing (AML & CTF) - Foundation Level | 32 | ☀️ | | EN | BQ183CJ | |
| Lutte contre le blanchiment d'argent (AML) et KYC pour banques | 2 | ▶️ | | FR | BQ003EL | |

**Banques****Formations par thématiques**

Nos formations sont proposées en format présentiel et/ou à distance.

| Compliance <i>(suite)</i> | Durée heures | Type |  Parcours certifiant | Langue | Référence | Partenaires |
|--|-----------------|------|---|--------|-----------|---|
| Anti Money Laundering (AML) and KYC in Banking | 2 | ▷ | | EN | BQ004EL | |
| Études de cas AML | 1,5 | ▷ | | FR | BQ023EL |  |
| AML Case Studies | 1,5 | ▷ | | EN | BQ022EL |  |
| Lutte contre le blanchiment d'argent (AML) - Extorsion et corruption | 1 | ▷ | | FR | BQ005EL | |
| Anti Money Laundering (AML) - Bribery and Corruption | 1 | ▷ | | EN | BQ006EL | |
| Lutte contre le blanchiment d'argent (AML) et KYC pour banques - Nouveautés | 2 | ☀ | | FR | BQ017CJ | |
| Anti Money Laundering (AML) and KYC in Banking - Updates | 2 | ☀ | | EN | BQ018CJ | |
| Lutte contre le blanchiment d'argent (AML) et KYC pour banques - Fondamentaux | 4 | ☀ | | FR | BQ013CJ | |
| Anti Money Laundering (AML) and KYC in Banking - Fundamentals | 4 | ☀ | | EN | BQ014CJ | |
| Lutte contre le blanchiment d'argent (AML) et KYC pour banques - Fondamentaux et cas pratiques | 8 | ☀ | | FR | BQ015CJ | |
| Anti Money Laundering (AML) and KYC in Banking - Fundamentals and Case Studies | 8 | ☀ | | EN | BQ016CJ | |
| Embargos et conséquences - Fondamentaux | 6 | ☀ | | FR | BQ188CJ | |
| Embargos and Consequences - Fundamentals | 6 | ☀ | | EN | BQ209CJ | |
| Counter Terrorism Financing (CTF) - Fundamentals | 8 | ☀ | | EN | BQ019CJ | |
| Counter Terrorism Financing (CTF) - Advanced | 8 | ☀ | | EN | BQ020CJ | |
| Counter Terrorism Financing (CTF) - Transaction Monitoring and Analysis of Banking Data Simulation | 8 | ☀ | | EN | BQ021CJ | |
| Counter Terrorism Financing (CTF) - Financial Intelligence | 1 | ▷ | | EN | BQ007EL | |
| RGPD / GDPR | | | | | | |
| Règlement Général sur la Protection des Données (RGPD) pour banques | 1 | ▷ | | FR | BQ008EL | |
| General Data Protection Regulation (GDPR) for Banks | 1 | ▷ | | EN | BQ009EL | |
| General Data Protection Regulation (GDPR) - Fundamentals | 4 | ☀ | | EN | BQ195CJ |  |
| Data Protection Officer in Financial Institutions - Fundamentals | 4 | ☀ | | EN | BQ124CJ |  |
| General Data Protection Regulation (GDPR) - Leveraging Data | 4 | ☀ | | EN | BQ121CJ |  |

| Audit et contrôle interne | Durée heures | Type | Parcours certifiant | Langue | Référence | Partenaires |
|--|-----------------|------|------------------------|--------|-----------|-------------|
| S'initier à l'audit interne | 16 | ☀ | | FR | BQ101CJ | |
| Conduire une mission d'audit interne - Méthodologie | 32 | ☀ | | FR | BQ102CJ | |
| Audit de la cybersécurité | 8 | ☀ | | FR | BQ103CJ | |
| Maîtriser les risques des projets et investissements | 16 | ☀ | | FR | BQ104CJ | |
| S'initier à la maîtrise des risques et au contrôle interne | 16 | ☀ | | FR | BQ105CJ | |



Audit et contrôle interne

| | Durée heures | Type | Parcours certifiant | Langue | Référence | Partenaires |
|---|--------------|------|---------------------|--------|-----------|-------------|
| Élaborer le dispositif de contrôle interne | 16 | ☀️ | | FR | BQ106CJ | |
| Contrôle interne des systèmes d'information | 16 | ☀️ | | FR | BQ107CJ | |
| Réaliser une cartographie des risques | 24 | ☀️ | | FR | BQ108CJ | |
| Désacraliser les systèmes d'information | 24 | ☀️ | | FR | BQ109CJ | |

Finance digitale

| | Durée heures | Type | Parcours certifiant | Langue | Référence | Partenaires |
|--|--------------|------|---------------------|--------|-----------|----------------------|
| Cybersecurity - Fundamentals | 4 | ☀️ | | EN | BQ161CJ | ABUL |
| Cybersecurity - Regulatory Framework | 4 | ☀️ | | EN | BQ162CJ | ABUL |
| Cybersecurity Management | 4 | ☀️ | | EN | BQ163CJ | ABUL |
| Cybersecurity - Incident Management | 4 | ☀️ | | EN | BQ197CJ | ABUL |
| Introduction to Digital Finance | 4 | ☀️ | | EN | BQ110CJ | ABUL |
| Artificial Intelligence in Finance - Fundamentals | 4 | ☀️ | | EN | BQ123CJ | ABUL |
| Data Analytics in Banking - Fundamentals | 4 | ☀️ | | EN | BQ116CJ | ABUL |
| Cloud Computing Officer in Financial Institutions - Fundamentals | 4 | ☀️ | | EN | BQ125CJ | ABUL |
| Crypto-Assets and Tokenisation | 4 | ☀️ | | EN | BQ196CJ | ABUL |
| Blockchain Technology | 4 | ☀️ | | EN | BQ117CJ | ABUL |
| Blockchain for Banking - Regulatory and Legal Aspects | 3 | ☀️ | | EN | BQ118CJ | ABUL |
| Robotisation in Banking | 4 | ☀️ | | EN | BQ189CJ | ABUL |
| Instant Payments | 4 | ☀️ | | EN | BQ156CJ | ABUL |
| Open Banking and Application Program Interfaces | 4 | ☀️ | | EN | BQ157CJ | ABUL |
| Outsourcing Regulation in Finance | 4 | ☀️ | | EN | BQ159CJ | ABUL |
| Digital Future of Retail Banking | 4 | ☀️ | | EN | BQ111CJ | ABUL |
| Digital Future of Wealth Management and Private Banking | 4 | ☀️ | | EN | BQ112CJ | ABUL |
| Digital Future of the Fund Industry | 4 | ☀️ | | EN | BQ113CJ | ABUL |
| Digital Future of Corporate Banking | 4 | ☀️ | | EN | BQ172CJ | ABUL |

Finance durable

| | Durée heures | Type | Parcours certifiant | Langue | Référence | Partenaires |
|---|--------------|------|---------------------|--------|-----------|----------------------|
| new GRI (Global Reporting Initiative) - International Certification in Sustainable Finance | 24 | ☀️ | ✓ | EN | BQ024PC | ABUL |
| Sustainable Finance - Foundation | 4 | ☀️ | ✓ | EN | BQ020PC | ABUL |
| Sustainable Finance - Operational Aspects - Advanced | 12 | ☀️ | ✓ | EN | BQ025PC | ABUL |
| Sustainable Finance - The Case of Green, Social and Sustainability Bonds and ESG Funds - Advanced | 10 | ☀️ | ✓ | EN | BQ022PC | ABUL |
| Sustainable Finance - Regulatory Aspects - Advanced | 2 | ☀️ | ✓ | EN | BQ021PC | ABUL |
| Your First Steps in Sustainable Finance | 1 | ▶️ | | EN | BQ025EL | ABUL |
| Sustainable Finance and Human Rights | 4 | ☀️ | | EN | BQ150CJ | ABUL |

Vous pouvez découvrir davantage de formations liées à la transformation digitale dans le domaine Informatique sous la thématique Compétences digitales de base au début du domaine Informatique.



Fonds d'Investissement

La place financière luxembourgeoise est à la seconde place mondiale dans le secteur des fonds d'investissement. Tout comme la banque, les nombreux acteurs de cette industrie doivent faire face à un renforcement du cadre réglementaire ainsi qu'à une transformation de son environnement (digitalisation, développement de la finance durable...) nécessitant une constante mise à jour et un renforcement des compétences indispensables à la préservation de l'excellente réputation de ce secteur.

Profils professionnels

| | | Blocs de compétences* | | | |
|-------------------------------------|---|--|---|---|--|
| Accès | Rejoindre le secteur des fonds d'investissement | > Comprendre l'environnement des fonds d'investissement | > Maîtriser les lois et réglementations | > Connaître les supports d'investissement | > Appliquer les modes opératoires |
| | Relation Client | Chargé de relation | > Comprendre l'environnement des fonds d'investissement | > Maîtriser les lois et réglementations | > Maîtriser les techniques de distribution de produits fonds |
| Expert produits et solutions | | > Comprendre l'environnement des fonds d'investissement | > Maîtriser les lois et réglementations | > Maîtriser les techniques de conception de produits et solutions | > Appliquer les modes opératoires |
| Opérations | | Agent opérationnel et administratif | > Comprendre l'environnement des fonds d'investissement | > Maîtriser les lois et réglementations | |
| | Agent dépositaire | > Connaître les instruments et produits | > Maîtriser les lois et réglementations | > Appliquer les modes opératoires | |
| | Agent comptable / Valorisateur d'investissements | > Maîtriser les lois et réglementations | > Connaître les instruments et produits | > Connaître les risques impactant la valorisation des investissements | > Appliquer les modes opératoires |
| | Agent de transfert | > Appliquer les modes opératoires | | | |
| | Support | Gestionnaire des risques (Risk Manager) | > Connaître les techniques de gestion des risques liés aux fonds d'investissement | | |
| Compliance Officer | | > Maîtriser les lois et réglementations | | | |
| Juriste OPC | | > Maîtriser les lois et réglementations | > Appliquer les modes opératoires | | |
| Conducting Officer | | > Maîtriser l'environnement et les risques liés aux fonds d'investissement | > Maîtriser les lois et réglementations | > Appliquer les modes opératoires | |

(*) Le profil professionnel est décliné en blocs de compétences.

Des recommandations de formations pour acquérir ces compétences sont formulées par bloc de compétence sur houseoftraining.lu



Nos partenaires pour ce domaine de formation :



| Parcours certifiants  | | | | |
|--|---------------------------------------|-----------------------------------|--------------------------------|----------------------------------|
| > Parcours de base OPC | > Senior Fund Specialist | | | |
| > MiFID II Certification (EN/FR) | | | | |
| > Real Estate - Business Processes | > Private Equity - Business Processes | | | |
| > Hedge Funds | > Introduction to Real Estate Funds | > Private Equity - Administration | > Real Estate - Tax Compliance | |
| > Certification Depository Bank CDB | | | | |
| > Comptable OPC junior | > Comptable OPC senior | > Private Equity - Accounting | > Real Estate - Accountant | > Real Estate - Valuation Review |
| > Agent de transfert | | | | |
| > Professional Qualification in Risk Management (Investment Funds) | | | | |
| > Fund Compliance Officer | > Real Estate - Governance & Control | | | |
| > Juriste OPC | | | | |



**Fonds d'Investissement****Formations par thématiques**

Nos formations sont proposées en format présentiel et/ou à distance.

Introduction au secteur des fonds d'investissement

| | Durée heures | Type | Parcours certifiant | Langue | Référence | Partenaires |
|---|--------------|------|---------------------|--------|-----------|-------------|
| Parcours de base OPC | | | ✓ | FR | FI017PC | |
| Senior Fund Specialist | | | ✓ | FR | FI021PC | |
| Organismes de placement collectif (OPC) - Fondamentaux | 8 | | | FR | FI073CJ | |
| Investment Funds - Fundamentals | 8 | | | EN | FI062CJ | |
| OPC - Fondamentaux des acteurs et du cadre légal luxembourgeois | 8 | | | FR | FI067CJ | |
| UCIs - Actors and Legal Environment in Luxembourg - Fundamentals | 8 | | | EN | FI066CJ | |
| OPC - Fondamentaux des flux opérationnels | 4 | | | FR | FI065CJ | |
| UCIs - Fundamentals of Operational Flows | 4 | | | EN | FI064CJ | |
| Fiscalité des OPC luxembourgeois | 4 | | | FR | FI044CJ | |
| AML for Luxembourg Investment Funds | 2 | | | EN | FI001EL | |
| Alternative Investment Fund Managers Directive (AIFMD) - Understanding Fundamentals | 8 | | | EN | FI060CJ | |
| SWIFT - ISO 20022 Message for Funds | 8 | | | EN | FI061CJ | |

Risk Management

| | Durée heures | Type | Parcours certifiant | Langue | Référence | Partenaires |
|--|--------------|------|---------------------|--------|-----------|-------------|
| Professional Qualification in Risk Management (Investment Funds) | | | ✓ | EN | FI019PC | |
| The Fundamentals of Financial Risk | 1,5 | | | EN | BQ020EL | |
| Risk Management - Fondamentaux | 8 | | | FR | BQ085CJ | |
| Risk Management - Fundamentals | 8 | | | EN | BQ086CJ | |
| Risk Management - Credit & Counterparty Risk for Funds | 8 | | | EN | FI074CJ | |
| Risk Management - Market Risk for Funds | 16 | | | EN | FI075CJ | |
| Risk Management - Liquidity Risk for Funds | 16 | | | EN | FI076CJ | |
| Risk Management - Operational Risk for Funds | 16 | | | EN | FI077CJ | |
| Risk Management - Framework for Funds | 8 | | | EN | FI078CJ | |
| Risk Management - Governance and Organisation of Risk Management for Funds | 8 | | | EN | FI079CJ | |
| Risk Management - Workshop on Risk Management for Funds | 8 | | | EN | FI080CJ | |

Comptabilité des fonds / Fund Accounting

| | Durée heures | Type | Parcours certifiant | Langue | Référence | Partenaires |
|--|--------------|------|---------------------|--------|-----------|-------------|
| Comptable OPC junior | | | ✓ | FR | FI016PC | |
| Comptable OPC senior | | | ✓ | FR | FI015PC | |
| Comptabilité OPC - Fondamentaux | 8 | | | FR | FI059CJ | |
| UCIs Fund Accounting - Fundamentals | 8 | | | EN | FI058CJ | |
| Comptabilité OPC - Opérations classiques | 12 | | | FR | FI055CJ | |

Comptabilité des fonds / Fund Accounting *(suite)*

| | Durée heures | Type | Parcours certifiant | Langue | Référence | Partenaires |
|--|-----------------|------|------------------------|--------|-----------|-------------|
| UCIs Fund Accounting - Standard Transactions | 12 | ☀️ | 📄 | EN | FI054CJ | 📶 |
| Comptabilité OPC - Valorisation des investissements | 12 | ☀️ | | FR | FI057CJ | 📶 |
| UCIs Fund Accounting - Investments Valuation | 12 | ☀️ | | EN | FI056CJ | 📶 |
| Comptabilité OPC - Opérations complexes en pratique | 8 | ☀️ | | FR | FI053CJ | 📶 |
| UCIs Fund Accounting - Advanced | 8 | ☀️ | | EN | FI052CJ | 📶 |
| Comptabilité OPC - Contrôler une Valeur Nette d'Inventaire (VNI) | 12 | ☀️ | | FR | FI048CJ | 📶 |
| Comptabilité OPC - Maîtriser le calcul et le contrôle des commissions de performance | 8 | ☀️ | | FR | FI047CJ | 📶 |
| Valeur nette d'inventaire (VNI) - Erreurs et manquements - Circulaire 02/77 | 8 | ☀️ | | FR | FI028CJ | 📶 |
| Net Asset Value (NAV) Errors and Breaches - Circular 02/77 | 8 | ☀️ | | EN | FI027CJ | 📶 |
| IFRS Principles Applied to UCIs | 8 | ☀️ | | EN | FI046CJ | 📶 |

Lois et règlements / Laws and Regulations

| | Durée heures | Type | Parcours certifiant | Langue | Référence | Partenaires |
|--|-----------------|------|------------------------|--------|-----------|-------------|
| Juriste OPC | | ☀️ | ✓ | FR | FI014PC | 📶 |
| new PRIIPs KIDs for Investment Products | 3 | ☀️ | | EN | BQ222CJ | |
| new AML for Private Equity and Real Estate | 8 | ☀️ | | EN | BQ223CJ | |
| Investment Policies and Restrictions in UCITS - Fundamentals | 8 | ☀️ | | EN | FI040CJ | 📶 |
| Politiques et restrictions d'investissement - Fondamentaux | 8 | ☀️ | | FR | FI031CJ | 📶 |
| Constitution et vie sociale des OPC luxembourgeois | 8 | ☀️ | | FR | FI043CJ | 📶 |
| UCIs - Incorporation and Legal Life | 8 | ☀️ | | EN | FI042CJ | 📶 |
| Admettre un OPC à la cotation | 4 | ☀️ | | FR | FI037CJ | 📶 |
| Produits dérivés pour juristes OPC | 8 | ☀️ | | FR | FI039CJ | 📶 |
| UCITS/non-UCITS Management Companies and AIFMs | 8 | ☀️ | | EN | FI030CJ | 📶 |
| International Fund Registrations | 8 | ☀️ | | EN | FI045CJ | 📶 |
| European Fund Taxation and Reporting | 8 | ☀️ | | EN | FI070CJ | 📶 |

Agent de transfert / Transfer Agent

| | Durée heures | Type | Parcours certifiant | Langue | Référence | Partenaires |
|--|-----------------|------|------------------------|--------|-----------|-------------|
| Agent de transfert | | ☀️ | ✓ | FR | FI013PC | 📶 |
| Agent de transfert et de registre | 8 | ☀️⚙️ | | FR | FI033CJ | 📶 |
| Registrar and Transfer Agency | 8 | ☀️⚙️ | | EN | FI034CJ | 📶 |
| Anti Money Laundering (AML) for Funds - Implementation | 8 | ☀️ | | EN | FI035CJ | 📶 |

Fund Compliance

| | Durée heures | Type | Parcours certifiant | Langue | Référence | Partenaires |
|--|-----------------|------|------------------------|--------|-----------|-------------|
| Compliance officer OPC | | ☀️ | ✓ | FR | FI020PC | 📶 |
| Fund Compliance Officer | | ☀️ | ✓ | EN | FI012PC | 📶 |
| Politiques et restrictions d'investissement - Fondamentaux | 8 | ☀️ | | FR | FI031CJ | 📶 |



Fonds d'Investissement

Formations par thématiques

Nos formations sont proposées en format présentiel et/ou à distance.

Fund Compliance *(suite)*

| | Durée heures | Type | Parcours certifiant | Langue | Référence | Partenaires |
|---|--------------|------|---------------------|--------|-----------|-------------|
| Restrictions d'investissements complexes en pratique | 24 | ☀️ | | FR | FI029CJ | |
| Advanced Investment Restrictions | 24 | ☀️ | | EN | FI072CJ | |
| Anti Money Laundering (AML) for Funds - Implementation | 8 | ☀️ | | EN | FI035CJ | |
| Compliance in Funds - Introduction to the Rules of Conduct and Management Companies/AIFMs | 8 | ☀️ | | EN | FI032CJ | |

Hedge Funds

| | Durée heures | Type | Parcours certifiant | Langue | Référence | Partenaires |
|--|--------------|------|---------------------|--------|-----------|-------------|
| Hedge Funds | | ☀️ | ✓ | EN | FI010PC | |
| Hedge Funds - Fundamentals | 8 | ☀️ | | EN | FI023CJ | |
| Hedge Funds - Understanding the Specifics of Accounting and Custody | 8 | ☀️ | | EN | FI022CJ | |
| Funds of Hedge Funds - Understanding the Specifics of Accounting and Custody | 8 | ☀️ | | EN | FI021CJ | |

Agent banque dépositaire / Depositary Bank Agent

| | Durée heures | Type | Parcours certifiant | Langue | Référence | Partenaires |
|---|--------------|------|---------------------|--------|-----------|-------------|
| Certification Depositary Bank (CDB) | | ☀️ | ✓ | EN | FI018PC | |
| International Financial Markets | 4 | ▶️ | | EN | BQ002EL | |
| Lutte contre le blanchiment d'argent (AML) et KYC pour banques | 2 | ▶️ | | FR | BQ003EL | |
| Anti Money Laundering (AML) and KYC in Banking | 2 | ▶️ | | EN | BQ004EL | |
| The Fundamentals of Financial Risk | 1,5 | ▶️ | | EN | BQ020EL | |
| Introduction to Back-Office Operations | 1,5 | ▶️ | | EN | BQ021EL | |
| Compliance - Fundamentals | 8 | ☀️🌙 | | EN | BQ001JS | |
| Agent banque dépositaire - Rôle, responsabilités et fonctions - Fundamentaux | 8 | 📄☀️ | | FR | FI025CJ | |
| Depositary Bank Agent - Role, Responsibilities and Key Functions - Fundamentals | 8 | 📄☀️ | | EN | FI026CJ | |
| Depositary Bank Agent - Role, Responsibilities and Key Functions in Practice | 8 | ☀️ | | EN | FI024CJ | |

Private Equity Funds

| | Durée heures | Type | Parcours certifiant | Langue | Référence | Partenaires |
|--|--------------|------|---------------------|--------|-----------|-------------|
| Private Equity - Accounting | | ☀️ | ✓ | EN | FI001PC | |
| Private Equity - Business Processes | | ☀️ | ✓ | EN | FI002PC | |
| Private Equity - Administration | | ☀️ | ✓ | EN | FI003PC | |
| Private Equity - Fundamentals | 8 | ☀️ | | EN | FI011CJ | |
| Private Equity - Fundamentals of Fund Set Up and Structuring | 4 | ☀️ | | EN | FI010CJ | |

Private Equity Funds *(suite)*

| | Durée heures | Type | Parcours certifiant | Langue | Référence | Partenaires |
|---|-----------------|------|------------------------|--------|-----------|-------------|
| Private Equity - Fundamentals of the Roles and Responsibilities of PE Professionals | 4 | ☀️ | | EN | FI009CJ | |
| Private Equity - Understanding PE Business Processes and Controls | 24 | ☀️ | | EN | FI008CJ | |
| Private Equity - Mastering the Specificities of PE Fund Accounting and Reporting | 24 | ☀️ | | EN | FI007CJ | |
| Private Equity - Specificities of Fund of Funds Strategies | 4 | ☀️ | | EN | FI005CJ | |
| Private Equity - Specificities of Private Debt Strategies | 4 | ☀️ | | EN | FI006CJ | |
| Private Equity - Specificities of Valuations I - Fundamentals | 4 | ☀️ | | EN | FI004CJ | |
| Private Equity - Specificities of Valuations II - Case Studies | 8 | ☀️ | | EN | FI003CJ | |
| Private Equity - Tax Structuring - Tax and Regulatory Aspects | 4 | ☀️ | | EN | FI002CJ | |
| Private Equity - Tax Structuring - Tax Aspects - Advanced | 4 | ☀️ | | EN | FI001CJ | |

Real Estate Funds

| | Durée heures | Type | Parcours certifiant | Langue | Référence | Partenaires |
|--|-----------------|------|------------------------|--------|-----------|-------------|
| Introduction to Real Estate Funds | | ☀️ | ✓ | EN | FI009PC | |
| Real Estate - Business Processes | | ☀️ | ✓ | EN | FI008PC | |
| Real Estate - Governance & Control | | ☀️ | ✓ | EN | FI007PC | |
| Real Estate - Tax Compliance | | ☀️ | ✓ | EN | FI006PC | |
| Real Estate - Accountant | | ☀️ | ✓ | EN | FI005PC | |
| Real Estate - Valuation Review | | ☀️ | ✓ | EN | FI004PC | |
| REIF - Fundamentals - Tax and Legal Structuring of Real Estate Investment Products | 8 | ☀️ | | EN | FI019CJ | |
| REIF - Fundamentals - Understanding the Commercial Design of Real Estate Investment Products | 8 | ☀️ | | EN | FI020CJ | |
| REIF - Intermediate - Roles and Responsibilities in Real Estate Investment Products | 4 | ☀️ | | EN | FI017CJ | |
| REIF - Intermediate - Designing an Appropriate Financial Framework for Real Estate Investment Products | 4 | ☀️ | | EN | FI018CJ | |
| REIF - Intermediate - Operating Real Estate Investment Products | 8 | ☀️ | | EN | FI015CJ | |
| REIF - Intermediate - Governance and Control of Real Estate Investment Products | 8 | ☀️ | | EN | FI016CJ | |
| REIF - Advanced - Accounting for Real Estate Investment Products | 16 | ☀️ | | EN | FI014CJ | |
| REIF - Advanced - Tax Compliance in Real Estate Investment Products | 8 | ☀️ | | EN | FI012CJ | |
| REIF - Advanced - Valuation of Real Estate Investment Products | 8 | ☀️ | | EN | FI013CJ | |

Finance durable

| | Durée heures | Type | Parcours certifiant | Langue | Référence | Partenaires |
|---|-----------------|------|------------------------|--------|-----------|-------------|
| new GRI (Global Reporting Initiative) - International Certification in Sustainable Finance | 24 | ☀️ | ✓ | EN | BQ024PC | |
| Sustainable Finance - Foundation | 4 | ☀️ | ✓ | EN | BQ020PC | |
| Sustainable Finance - Operational Aspects - Advanced | 12 | ☀️ | ✓ | EN | BQ025PC | |
| Sustainable Finance - The Case of Green, Social and Sustainability Bonds and ESG Funds - Advanced | 10 | ☀️ | ✓ | EN | BQ022PC | |
| Sustainable Finance - Regulatory Aspects - Advanced | 2 | ☀️ | ✓ | EN | BQ021PC | |
| Your First Steps in Sustainable Finance | 1 | ▶️ | | EN | BQ025EL | |
| Sustainable Finance and Human Rights | 4 | ☀️ | | EN | BQ150CJ | |

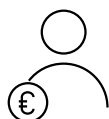

Professionnels du Secteur Financier

Les Professionnels du Secteur Financier (PSF) constituent un écosystème unique au sein de la place financière luxembourgeoise. Ils sont communément répertoriés sous trois catégories : les entreprises d'investissement (qui offrent des services d'investissement pour le compte de tiers), les prestataires de services financiers hors investissements (domiciliataires, Family Office, ...) et les PSF assurant une fonction de support via des contrats de sous-traitance. Les défis majeurs auxquels ces professions sont confrontés relèvent de la transformation digitale et structurelle d'une part, et d'autre part des enjeux similaires à ceux rencontrés par les secteurs transversaux.

Formations par thématiques

Nos formations sont proposées en format présentiel et/ou à distance.

| Le Professionnel du Secteur Financier | Durée heures | Type | Parcours certifiant | Langue | Référence | Partenaires |
|--|-------------------------|-------------|--------------------------------|---------------|------------------|--------------------|
| Obligations du PSF - Fondamentaux | 8 | | | FR | PF001CJ | |
| Lutte contre le blanchiment d'argent et KYC pour PSF | 4 | | | FR | PF002CJ | |
| Initiation à la banque pour non-banquiers - Organisation et structures bancaires | 4 | | | FR | PF004CJ | |
| Initiation à la banque pour non-banquiers - Produits et services | 4 | | | FR | PF006CJ | |
| Initiation à la banque pour non-banquiers - Banque dépositaire et settlement | 4 | | | FR | PF005CJ | |
| Initiation à la banque pour non-banquiers - OPC au Luxembourg | 4 | | | FR | PF007CJ | |
| Initiation à la banque pour non-banquiers - Risques supportés par la banque | 4 | | | FR | PF009CJ | |
| Initiation à la banque pour non-banquiers - Nouveaux axes de la place financière | 4 | | | FR | PF008CJ | |

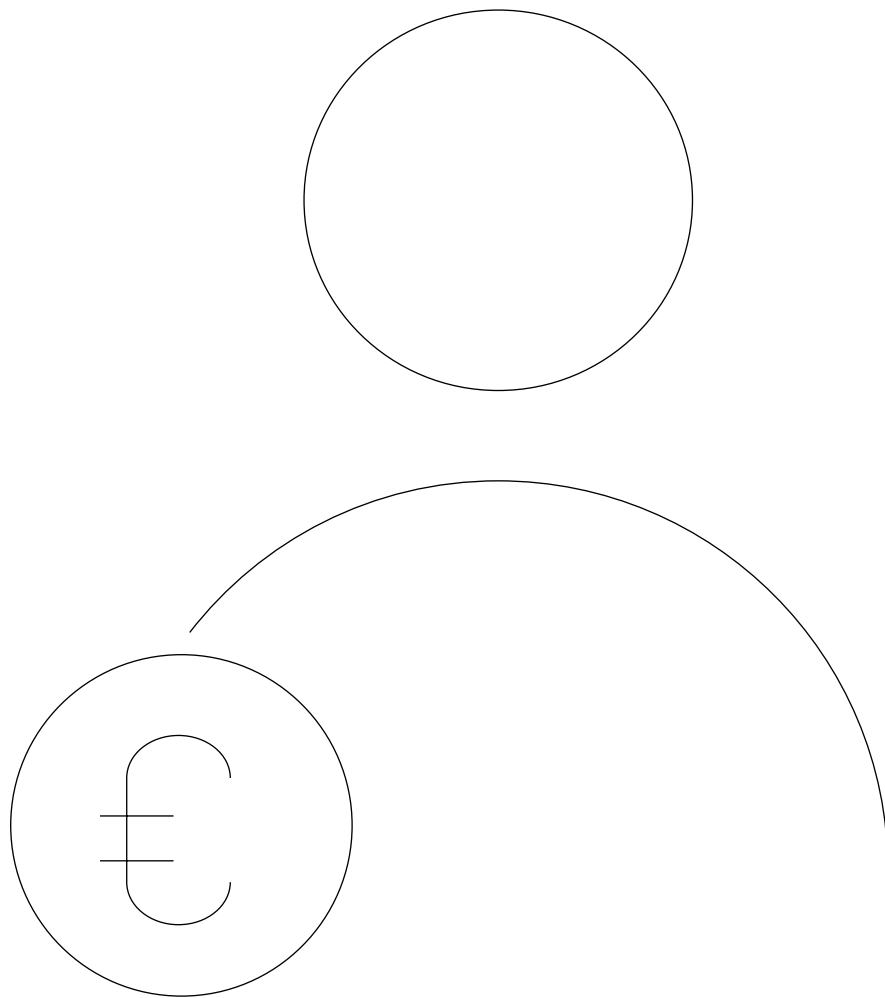

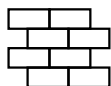

Architecture, Ingénierie & Urbanisme

L'architecture et l'ingénierie créent nos espaces de vie au gré des changements et des besoins de la société, tout en intégrant les questions de durabilité et de respect de l'environnement. Les lois et règlements ainsi que les aspects procéduraux sont légion dans le secteur, et l'avènement du digital modifie considérablement les façons de travailler. Le BIM (Building Information Modeling) est le parfait exemple de l'intégration du numérique dans le métier d'architecte. Face à un environnement en constante évolution, la profession doit s'armer d'outils et de connaissances pour faire face aux contraintes techniques, légales, financières et environnementales.

Profils professionnels

| | Blocs de compétences* | | |
|---|---|---|--|
| Architecte | > Connaître le cadre légal & réglementaire (dans les professions OAI) | > Maîtriser les méthodes de management de bureau et de gestion de projet | > Appliquer les outils numériques et techniques pour concevoir et réaliser un projet |
| | > Intégrer la performance énergétique et environnementale dans un projet | > Effectuer une veille sur les matériaux efficaces afin de maintenir et perfectionner ses compétences | > Effectuer une veille des dernières tendances en matière de confort et santé |
| Architecte d'intérieur | > Connaître le cadre légal & réglementaire (dans les professions OAI) | > Maîtriser les méthodes de management de bureau et de gestion de projet | > Intégrer la performance énergétique et environnementale dans un projet |
| | > Effectuer une veille sur les matériaux efficaces afin de maintenir et perfectionner ses compétences | > Effectuer une veille des dernières tendances en matière de confort et santé | |
| Ingénieur Conseil - Génie Technique | > Connaître le cadre légal & réglementaire (dans les professions OAI) | > Maîtriser les méthodes de management de bureau et de gestion de projet | > Appliquer les outils numériques et techniques pour concevoir et réaliser un projet |
| | > Intégrer la performance énergétique et environnementale dans un projet | > Effectuer une veille sur les matériaux efficaces afin de maintenir et perfectionner ses compétences | > Effectuer une veille des dernières tendances en matière de confort et santé |
| Ingénieur Conseil - Génie Civil | > Connaître le cadre légal & réglementaire (dans les professions OAI) | > Maîtriser les méthodes de management de bureau et de gestion de projet | > Appliquer les outils numériques et techniques pour concevoir et réaliser un projet |
| | > Intégrer la performance énergétique et environnementale dans un projet | > Effectuer une veille sur les matériaux efficaces afin de maintenir et perfectionner ses compétences | > Effectuer une veille des dernières tendances en matière de confort et santé |
| Urbaniste - Aménageur | > Connaître le cadre légal & réglementaire (dans les professions OAI) | > Maîtriser les méthodes de management de bureau et de gestion de projet | > Appliquer les outils numériques et techniques pour concevoir et réaliser un projet |
| | > Intégrer la performance énergétique et environnementale dans un projet | > Effectuer une veille des dernières tendances en matière de confort et santé | |
| Architecte-paysagiste / Ingénieur-paysagiste | > Connaître le cadre légal & réglementaire (dans les professions OAI) | > Maîtriser les méthodes de management de bureau et de gestion de projet | > Appliquer les outils numériques et techniques pour concevoir et réaliser un projet |
| | > Effectuer une veille sur les matériaux efficaces afin de maintenir et perfectionner ses compétences | | |
| Building Information Modeling (BIM) | > Bases | > Référent | > Outils de modélisation |
| | > Coordinateur | > Outils pour le BIM Manager | |

(*) Le profil professionnel est décliné en blocs de compétences.

Des recommandations de formations pour acquérir ces compétences sont formulées par bloc de compétence sur houseoftraining.lu

Nos partenaires pour ce domaine de formation :

Formations par thématiques

Nos formations sont proposées en format présentiel et/ou à distance.

Contexte, cadre légal et réglementaire de la construction

| | Durée heures | Type | Parcours certifiant | Langue | Référence | Partenaires |
|--|--------------|------|---------------------|--------|-----------|-------------|
| Cadre légal, déontologique et contractuel des professions OAI / Services, outils OAI, responsabilités, droits des sociétés | 6 | | | FR | CA001CJ | |
| Bâtir au Luxembourg - Aperçu des procédures d'autorisations | 7 | | | FR | CA050CJ | |
| Dossier PAP nouveau quartier - Principaux problèmes rencontrés et éléments de réponse | 7 | | | FR | CA047CJ | |
| Dossiers de soumission - Recommandations et bonnes pratiques / Contrôle technique des offres / Clauses techniques CRTI-B | 4 | | | FR | CA174CJ | |
| Attribution des missions de membres OAI - Circulaire OAI n°34, manuel OAI concours | 4 | | | FR | CA305CJ | |
| Législation et jurisprudence dans un projet de construction, d'infrastructure et d'urbanisme | 4 | | | FR | CA054CJ | |

Management de bureau et gestion de projet

| | Durée heures | Type | Parcours certifiant | Langue | Référence | Partenaires |
|--|--------------|------|---------------------|--------|-----------|-------------|
| Bonnes pratiques de collaboration de la maîtrise d'œuvre OAI (moai.lu) | 6 | | | FR | CA046CJ | |
| Gestion de chantier et de suivi de projet | 7 | | | FR | CA012CJ | |
| Dématérialisation des marchés publics | 6 | | | FR | CA044CJ | |
| Gestion administrative et financière d'un bureau d'architectes et d'ingénieurs-conseils | 4 | | | FR | CA060CJ | |
| Bitte machen Sie das! Führungsaufgabe im Projekt | 14 | | | DE | CA011CJ | |
| Dossiers de soumission - Recommandations et bonnes pratiques / Contrôle technique des offres / Clauses techniques CRTI-B | 4 | | | FR | CA174CJ | |
| Conduite de réunion chantier | 16 | | | FR | CA171CJ | |
| Gestion du temps et des priorités dans le secteur de la construction | 16 | | | FR | CA224CJ | |
| ABC du contrôle de l'étanchéité à l'eau | 4 | | | FR | CA322CJ | |
| ABC des outils de contrôle pour un bâtiment efficace énergétiquement | 4 | | | FR | CA323CJ | |
| ABC du béton étanche | 8 | | | FR | CA122CJ | |
| ABC des nœuds constructifs | 4 | | | FR | CA194CJ | |
| Etanchéité à l'air des bâtiments | 8 | | | FR | CA195CJ | |
| Assurance et contrôle technique lors de la construction des bâtiments | 8 | | | FR | CA251CJ | |



Architecture, Ingénierie & Urbanisme

Formations par thématiques

Nos formations sont proposées en format présentiel et/ou à distance.

| | Énergie et construction durable | Durée heures | Type | Parcours certifiant | Langue | Référence | Partenaires |
|------------|--|--------------|------|---------------------|--------|-----------|-------------|
| | Smart City - L'innovation pour une ville durable et connectée | 7 | | | FR | CA279CJ | |
| | Smart Building - Initiation à la conception d'un bâtiment intelligent | 7 | | | FR | CA008CJ | |
| | Smart Building - Conception du projet et évaluation des bénéfices - Perfectionnement | 7 | | | FR | CA071CJ | |
| new | Workshop - Luftdichtes Bauen | 7 | | | DE | CA321CJ | |
| new | Nachhaltige Energiekonzepte (Info-Webinar) | 3,5 | | | DE | CA340CJ | |
| new | Circular Economy (Info-Webinar) | 2 | | | DE | CA341CJ | |
| new | Suffizienz als Planungsstrategie (Info-Webinar) | 3,5 | | | DE | CA342CJ | |
| new | Low-Tech-Architektur (Info-Webinar) | 3,5 | | | DE | CA343CJ | |
| new | Materialkonzepte für ressourcenschonendes Bauen (Info-Webinar) | 3,5 | | | DE | CA344CJ | |
| new | E-Mobilität Planung, Laden, Förderungen (Info-Webinar) | 1,5 | | | DE | CA345CJ | |
| new | Mobilitätsmanagement für Arbeitgeber (Info-Webinar) | 2,5 | | | DE | CA346CJ | |
| new | CO2e - Bilanzierung (Info-Webinar) | 1 | | | DE | CA347CJ | |
| new | Schadstoffarmes Bauen - auch ohne Gebäudezertifizierung (Info-Webinar) | 3,5 | | | DE | CA348CJ | |
| new | Vertieferschulung Energiepass für Funktionalgebäude (Info-Webinar) | 2 | | | DE | CA349CJ | |
| new | „Gutes Licht“ im Aussenraum (Info-Webinar) | 2 | | | DE | CA350CJ | |
| new | Gesetzlicher und wirtschaftlicher Rahmen der Photovoltaik in Luxemburg (Info-Webinar) | 1,5 | | | DE | CA351CJ | |
| new | Gebäudeintegrierte Photovoltaik (Info-Webinar) | 3,5 | | | DE | CA352CJ | |
| | Planungsempfehlungen für Funktionalgebäude mit hoher Gesamtenergieeffizienz | 7 | | | DE | CA109CJ | |
| | Performance énergétique des bâtiments fonctionnels au Luxembourg calculée avec le nouveau logiciel LuxEeB-F (IBP) (avec prérequis) | 10,5 | | | FR | CA157CJ | |
| | Energiepässe mit der LuxEeB-H Software erstellen | 7 | | | DE | CA232CJ | |
| | Energiepässe - Funktionalgebäude berechnet mit der neuen Software LuxEeB-F (IBP) | 28 | | | DE | CA107CJ | |
| | Établir des passeports énergétiques - Habitation avec le Logiciel LuxEeB_H | 7 | | | FR | CA246CJ | |
| | Für Kommunen - Energiepässe für Wohn- und Funktionalgebäude | 5 | | | DE | CA245CJ | |
| | Passeport énergétique pour les bâtiments d'habitations - Perfectionnement | 7 | | | FR | CA078CJ | |
| | Performance énergétique des bâtiments fonctionnels calculée avec le nouveau logiciel LuxEeB-F (IBP) | 28 | | | FR | CA156CJ | |
| | Vertieferschulung für Energiepässe von Wohngebäuden | 7 | | | DE | CA077CJ | |
| | Conception bâtiments fonctionnels à haute performance énergétique | 7 | | | FR | CA110CJ | |
| | Einführung in die Gebäudezertifizierung nach BREEAM, DGNB, HQE, LENOZ und WELL (Info-Webinar) | 1,5 | | | DE | CA243CJ | |
| | Innendämmung | 2,5 | | | DE | CA239CJ | |
| | Energiepass Funktionalgebäude berechnet mit der neuen LuxEeB_F (IBP)-Software (mit Vorkenntnissen) | 11 | | | DE | CA247CJ | |
| | Agriculture urbaine | 8 | | | FR | CA249CJ | |



Confort et bien-être

| | | Durée heures | Type | Parcours certifiant | Langue | Référence | Partenaires |
|------------|---|-----------------|------|------------------------|--------|-----------|-------------|
| new | Confort acoustique - Mise en pratique des critères ILNAS 103-1 pour les logements | 7 | | | FR | CA310CJ | |
| | Correction acoustique des locaux | 4 | | | FR | CA280CJ | |
| new | Barrierefreies Planen und Bauen | 4 | | | DE | CA316CJ | |
| new | Le pouvoir de la couleur sur notre bien être et son influence dans la perception de notre environnement | 4 | | | FR | CA312CJ | |
| | Komfort und Gesundheit | 7 | | | DE | CA167CJ | |

Matériaux, techniques et mise en œuvre

| | | Durée heures | Type | Parcours certifiant | Langue | Référence | Partenaires |
|------------|--|-----------------|------|------------------------|--------|-----------|-------------|
| | Le bois dans la construction - Conception, aspects techniques, acoustiques, surélévation en bois | 7 | | | FR | CA289CJ | |
| new | Construction en bois - Techniques d'assemblage | 7 | | | FR | CA319CJ | |
| new | Holzschädlinge im Gebäudebestand | 3,5 | | | DE | CA313CJ | |
| new | Concepts de prévention incendie (matériaux de construction et de facade) | 4 | | | FR | CA315CJ | |
| new | Fussbodenplanung für Architekten und Bauleiter | 4 | | | DE | CA318CJ | |
| new | Acier - Réhabiliter, surélever, investir les existants, construire sur les toits et juxtaposer des constructions | 4 | | | FR | CA317CJ | |
| new | Trockenbau - Grundlagen, Planung, Ausführung, Brandschutz, Raumideen und Akustik | 7 | | | FR | CA320CJ | |
| new | Formation continue coordinateur SST - Chantier : travaux préliminaires | 4 | | | FR | CA324CJ | |
| new | Formation continue coordinateur SST - Coffrage et béton armé | 4 | | | FR | CA325CJ | |
| new | Formation continue coordinateur SST - Lean management orienté sécurité | 4 | | | FR | CA326CJ | |
| new | Formation continue coordinateur SST - Les engins sur chantier | 4 | | | FR | CA327CJ | |
| new | Formation continue coordinateur SST - Les échafaudages (de pied et roulants) | 8 | | | FR | CA328CJ | |
| new | Formation continue coordinateur SST - Les éléments préfabriqués | 4 | | | FR | CA329CJ | |
| new | Formation continue coordinateur SST - L'amiante et autres substances dangereuses | 8 | | | FR | CA330CJ | |
| new | Formation continue coordinateur SST - L'utilisation correcte de l'harnais de sécurité | 4 | | | FR | CA331CJ | |
| new | Formation continue coordinateur SST - Risques lors de travaux dans les tranchées | 4 | | | FR | CA332CJ | |
| new | Formation continue coordinateur SST - Signalisation et balisage de chantier | 4 | | | FR | CA333CJ | |
| new | Formation continue coordinateur SST - Stabilité en phase de construction | 4 | | | FR | CA334CJ | |
| new | Formation continue coordinateur SST - Sécurité lors de la mise en œuvre de coffrages | 4 | | | FR | CA335CJ | |
| new | Formation continue coordinateur SST - Sécurité lors de travaux en hauteur | 4 | | | FR | CA336CJ | |
| new | Formation continue coordinateur SST - Sécurité travaux de toiture | 4 | | | FR | CA337CJ | |



Architecture, Ingénierie & Urbanisme

Formations par thématiques

Nos formations sont proposées en format présentiel et/ou à distance.

Outils numériques et logiciels de la construction

| | Durée heures | Type | Parcours certifiant | Langue | Référence | Partenaires |
|---|-----------------|------|------------------------|--------|-----------|-------------|
| new Savoir utiliser une maquette BIM en 4 heures - Les bases de la manipulations d'une maquette numérique sur BIMCollab ZOOM / SOLIBRI | 4 | | | FR | CA311CJ | |
| BIM - Bases | 7 | | | FR | CA085CJ | |
| BIM - Référent | 14 | | | FR | CA086CJ | |
| BIM Modeleur (Revit - Archicad - Allplan - Vectorworks - autres logiciels) | 31 | | | FR | CA087CJ | |
| Outils de modélisation Revit - Échanges et méthodes BIM | 16 | | | FR | CA185CJ | |
| Outils de modélisation Archicad - Échanges et méthodes BIM | 16 | | | FR | CA003EL | |
| Outils de modélisation Allplan - Echanges et méthodes BIM | 16 | | | FR | CA308CJ | |
| Outils de modélisation Vectorworks - Échanges et méthodes BIM | 16 | | | FR | CA309CJ | |
| BIM - Coordinateur | 40 | | | FR | CA088CJ | |
| BIM MOA - FM | 24 | | | FR | CA301CJ | |
| IFC - Avancé | 12 | | | FR | CA202CJ | |
| BIM - Grundlagen | 7 | | | DE | CA145CJ | |
| BIM - Referent (DE) | 14 | | | DE | CA200CJ | |
| BIM - Modeler (Revit - Archicad - Allplan - Vectorworks - andere Software) | 31 | | | DE | CA307CJ | |
| Modellierung Revit - Austausch und BIM-Methoden | 16 | | | DE | CA210CJ | |
| Modellierung Archicad - Austausch und BIM-Methoden | 16 | | | DE | CA004EL | |
| Modellierung Allplan (Architektur-STA) - Austausch und BIM-Methoden | 16 | | | DE | CA211CJ | |
| IFC - Fortgeschritten | 12 | | | DE | CA204CJ | |
| IFC - Advanced | 12 | | | EN | CA203CJ | |
| new Formation continue coordinateur SST - Utilisation du BIM en Sécurité & Santé | 4 | | | FR | CA338CJ | |



| | |
|--|--|
| | |
| | |
| | |
| | |
| | |



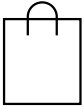

Commerce

Face à l'évolution des comportements d'achat et à l'avènement de l'e-commerce, le secteur du commerce est en perpétuelle réadaptation. Fournir une expérience client différenciante semble être une des clés pour se distinguer de la concurrence, et, pour réussir cette approche et aboutir à la vente, le dirigeant d'une structure commerciale aura à jongler avec différentes thématiques telles que stratégie marketing, approvisionnement et gestion des stocks, culture du service, outils de communication, négociation et techniques de vente, spécificités légales et réglementaires...

Profils professionnels

| | Blocs de compétences* | | | |
|-------------------------------|--|--|--|--|
| Commerçant | > Mettre en oeuvre une stratégie marketing et commerciale | > Gérer les achats | > Connaître le cadre légal et réglementaire | > Maîtriser les bases de la gestion financière et mesurer des performances |
| Responsable Commercial | > Maîtriser les fondamentaux de la négociation commerciale | > Prospecter et conquérir | > Fidéliser et développer la relation client | |
| Vendeur-Conseil | > Maîtriser les bases de la relation client | > Maîtriser les fondamentaux de la vente | | |
| Acheteur | > Maîtriser les fondamentaux des achats | > Maîtriser les techniques de négociations d'achat | | |

Formations par thématiques

Nos formations sont proposées en format présentiel et/ou à distance.

| Gestion d'un commerce | Durée heures | Type | Parcours certifiant | Langue | Référence | Partenaires |
|---|--------------|------|---------------------|--------|-----------|---------------------------|
| Starter Toolbox - De l'idée à la création de son entreprise | 54 | ☀️ | ✓ | FR | EG017PC | HOUSE OF ENTREPRENEURSHIP |
| Starter Toolbox - Turning an Idea Into a Business | 54 | ☀️ | ✓ | EN | EG025PC | HOUSE OF ENTREPRENEURSHIP |
| Business Management Toolbox | 41 | ☀️ | ✓ | FR | EG007PC | HOUSE OF ENTREPRENEURSHIP |
| Cycle Booster votre Entreprise - Classique (Promotion 11) | 28 | ☀️ | ✓ | FR | EG010PC | HOUSE OF ENTREPRENEURSHIP |
| Cycle Boostez votre Entreprise - Reprise d'entreprise | 21 | ☀️ | ✓ | FR | EG021PC | HOUSE OF ENTREPRENEURSHIP |
| Stratégie d'entreprise (Business Management Toolbox) | 5 | ☀️ | | FR | EG129CJ | |
| Marketing & Communication (Business Management Toolbox) | 5 | ☀️ | | FR | EG131CJ | |
| Innovation & Transformation Digitale (Business Management Toolbox) | 5 | ☀️ | | FR | EG130CJ | |
| Finance & Performance (Business Management Toolbox) | 10 | ☀️ | | FR | EG132CJ | |
| Leadership & Change Management (Business Management Toolbox) | 10 | ☀️ | | FR | EG133CJ | |
| Obligations du dirigeant d'entreprise et droit des affaires (Business Management Toolbox) | 5 | ☀️ | | FR | EG134CJ | |
| Optimiser la rédaction de contrats commerciaux | 4 | ☀️ | | FR | DT002CJ | |

(*) Le profil professionnel est décliné en blocs de compétences.

Des recommandations de formations pour acquérir ces compétences sont formulées par bloc de compétence sur houseoftraining.lu



Nos partenaires pour ce domaine de formation :



Parcours certifiants



> Business Management Toolbox

> E-commerce - Lancer son projet de vente en ligne

> Devenir commercial

> Devenir Responsable Achats

> Social Media Management

> E-commerce - Lancer son projet de vente en ligne

> Devenir commercial

> Devenir commercial

> Devenir Responsable Achats

Commercial - Vente

Durée
heures

Type

Parcours
certifiant

Langue

Référence

Partenaires

| | Durée heures | Type | Parcours certifiant | Langue | Référence | Partenaires |
|--|-----------------|------|------------------------|--------|-----------|-------------|
| new Devenir commercial | 44 | ☀ | ✓ | FR | CM008PC | |
| Responsable commercial - Encadrer une équipe commerciale | 7 | ☀ | | FR | CM056CJ | |
| Account Management - Développer, gérer et fidéliser ses clients-clés | 7 | ☀ | | FR | CM047CJ | |
| L'accueil professionnel du client - La carte de visite de votre entreprise | 14 | ☀ | | FR | DP077CJ | |
| Professioneller Umgang mit Kunden und Beschwerdemanagement | 14 | ☀ | | DE | MC035CJ | |
| Sélectionner des prospects et structurer la prise de rendez-vous par téléphone, dans le respect de la législation « RGPD » | 7 | ☀ | | FR | CM054CJ | |
| Initiation à la vente pour non-vendeurs | 7 | ☀ | | FR | MC014CJ | |
| Verkaufstechniken - Initiatioun | 7 | ☀ | | LU | CM037CJ | |
| Savoir négocier et convaincre - Fondamentaux | 14 | ☀ | | FR | CM057CJ | |
| How to Negotiate and Convince - Fundamentals | 16 | ☀ | | EN | CM058CJ | |
| Verhandeln und überzeugen - Grundlagen | 14 | ☀ | | DE | CM059CJ | |
| Vente en magasin - Techniques d'accueil et de vente sur le point de vente | 7 | ☀ | | FR | CM055CJ | |



Commerce

Formations par thématiques

Nos formations sont proposées en format présentiel et/ou à distance.



| | Durée heures | Type | Parcours certifiant | Langue | Référence | Partenaires |
|---|--------------|------|---------------------|--------|-----------|-------------|
| Commercial - Vente <i>(suite)</i> | | | | | | |
| La vente par téléphone / visioconférence, dans le respect de la législation « RGPD » | 7 | ☀ | | FR | CM051CJ | |
| Le rebond commercial dans le contact client au téléphone - Techniques de contact client proactif lors d'appels entrants | 7 | ☀ | | FR | CM052CJ | |
| new Adopter l'écoute active pour capter les besoins du client | 7 | ☀ | | FR | CM180CJ | |
| Apprendre à vulgariser un discours technique | 7 | ☀ | | FR | MC033CJ | |
| Adapter son approche commerciale au style de comportement du client | 7 | ☀ | | FR | CM048CJ | |
| Négociation commerciale - Réussir ses négociations commerciales avec l'approche gagnant-gagnant | 7 | ☀ | | FR | CM053CJ | |
| Fidélisation du client par le service après-vente | 7 | ☀ | | FR | CM049CJ | |
| Gestion des plaintes au téléphone | 7 | ☀ | | FR | CM050CJ | |
| Comment préparer sa participation à un événement professionnel ? | 3 | ☀ | | FR | MC071CJ | |
| Comment développer un réseau professionnel en présentiel et en ligne ? | 4 | ☀ | | FR | CM036CJ | |

| | Durée heures | Type | Parcours certifiant | Langue | Référence | Partenaires |
|--|--------------|------|---------------------|--------|-----------|---------------------------|
| Vente en ligne | | | | | | |
| E-commerce - Lancer son projet de vente en ligne | 43,5 | ☀ | ✓ | FR | EG032PC | LETZSHOP LIST |
| E-commerce - How to Launch an Online Business | 43,5 | ☀ | ✓ | EN | EG027PC | LETZSHOP LIST |
| Médias sociaux et outils numériques - Boot Camp | 35 | ☀ | ✓ | FR | MC003PC | |
| new Marketing en ligne - Être visible en ligne et générer des clients | 40 | ☀ | ✓ | FR | MC006PC | HOUSE OF ENTREPRENEURSHIP |
| Prospection commerciale 3.0 - Comment mieux vendre à l'ère du digital? | 14 | ☀ | | FR | MC013CJ | |
| Social Selling - Comment utiliser les réseaux sociaux pour vendre | 8 | ☀ | | FR | MC060CJ | |
| Créer des campagnes d'emailing performantes et rentables | 8 | ☀ | | FR | MC009CJ | |
| Créer son webshop avec Shopify | 6 | ☀ | | FR | MC075CJ | |
| new Créer son webshop avec WooCommerce | 14 | ☀ | | FR | MC092CJ | |
| new Créer son webshop avec Prestashop | 14 | ☀ | | FR | MC091CJ | |
| E-commerce et TVA - Applications et actualités | 3 | ☀ | | FR | FS038CJ | |

Achat

| | Durée heures | Type |  Parcours certifiant | Langue | Référence | Partenaires |
|---|-----------------|------|--|--------|-----------|-------------|
| Devenir Responsable Achats | 40 | ☀ | ✓ | FR | CM002PC | |
| Techniques d'achats - Fondamentaux | 14 | ☀ | | FR | MC016CJ | |
| Cartographie des dépenses de l'entreprise et établir une stratégie de réduction des coûts | 7 | ☀ | | FR | CM042CJ | |
| Sourcing achats et évaluation des fournisseurs | 14 | ☀ | | FR | CM043CJ | |
| Optimiser la relation fournisseurs et la gestion de contrats | 7 | ☀ | | FR | CM046CJ | |
| Achats et gestion de projet | 14 | ☀ | | FR | CM044CJ | |
| Techniques de négociation externe et interne pour responsable achats | 14 | ☀ | | FR | CM045CJ | |

Formations spécifiques

| | Durée heures | Type |  Parcours certifiant | Langue | Référence | Partenaires |
|---|-----------------|------|--|--------|-----------|---|
| new Devenir représentant en douane et/ou opérateur économique agréé | 200 | ☀ | ✓ | FR | CM007PC |  |
| Distribution et conseil de produits phytopharmaceutiques à usage non professionnel | 8 | ☀ | ✓ | FR | CM009PC | |
| new Distribution et conseil de produits phytopharmaceutiques à usage professionnel | 8 | ☀ | ✓ | LU | CM010PC | |

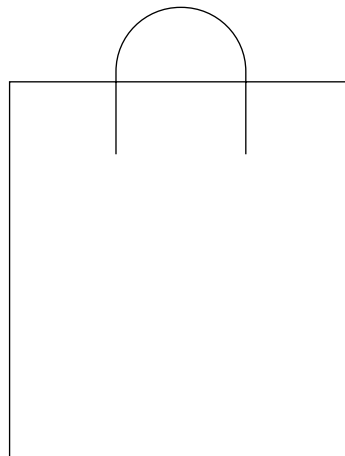



Culture & Création

Les industries « culturelles et créatives » ont comme objet principal le déploiement de produits et services ayant un contenu culturel, artistique et/ou patrimonial. Ce secteur est aujourd'hui identifié comme un secteur d'activité socio-économique à part entière qui se compose d'acteurs cherchant à professionnaliser leurs pratiques. C'est dans cette démarche que la formation professionnelle continue prend toute son importance.

Nos partenaires pour ce domaine de formation :



Profils professionnels

| | Blocs de compétences* | | Parcours certifiants |
|--|---|---|--|
| Artiste et créatif entrepreneur | > Gérer un projet artistique | > Maîtriser le cadre légal et les aspects juridiques du secteur | > Formation interdisciplinaire pour artistes et créatifs |
| | > Mettre en œuvre une stratégie marketing et communication | | |
| Médiateur(rice) Culturel(le) | > Connaître le paysage culturel luxembourgeois et connaître la mission de médiation | > Transmettre du savoir et construire son action de médiation | > Médiation culturelle |
| | > Développer et accueillir les publics | > Mettre en œuvre une médiation culturelle | |

Formations par thématiques

Nos formations sont proposées en format présentiel et/ou à distance.

| Culture & Création | Durée heures | Type | Parcours certifiant | Langue | Référence | Partenaires |
|--|--------------|------|---------------------|--------|-----------|-------------|
| Formation interdisciplinaire pour artistes et créatifs | 64 | | ✓ | FR | CC001PC | |
| Médiation Culturelle | 57 | | ✓ | FR | CC002PC | |
| Administration et diffusion du spectacle vivant | 77 | | ✓ | FR | CC003PC | |

(*) Le profil professionnel est décliné en blocs de compétences.

Des recommandations de formations pour acquérir ces compétences sont formulées par bloc de compétence sur www.houseoftraining.lu

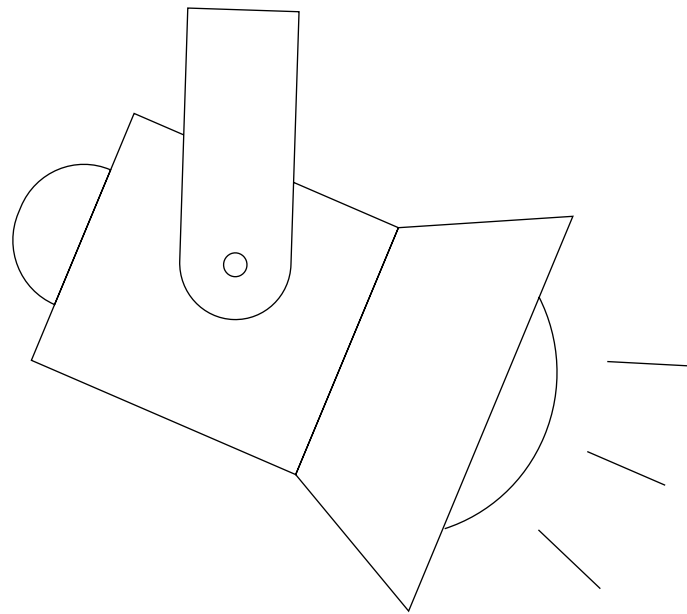

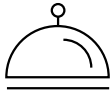



HoReCa







L'HoReCa (Hôtellerie, Restauration et Cafés) est un secteur d'activité à part entière regroupant de nombreuses professions, allant du propriétaire au gérant d'hôtel, en passant par le cuisinier, le réceptionniste ou le serveur. L'entrepreneur HoReCa aura de nombreuses cordes à greffer à son arc afin de gérer son business avec brio et de se distinguer de la forte concurrence. Des connaissances élémentaires en gestion d'entreprise ainsi que les notions de base relatives au domaine tels que les aspects réglementaires, les facteurs conjoncturels, ou encore les pratiques commerciales, seront à acquérir. Aussi il devra s'entourer d'une équipe compétente et bien formée pour aboutir au succès et à la prospérité.





Profils professionnels

| | Parcours certifiants  | Programmes diplômants  |
|---|---|--|
| Manager des activités hôtelières | | > Licence / Bachelor Gestion, Parcours management des activités hôtelières |
| Travailleur désigné | > Travailleur désigné en matière de sécurité et de santé au travail - Groupe A - Secteur HoReCa | > Sicherheitsbeauftragter (Travailleur désigné) für Sicherheit und Gesundheit am Arbeitsplatz - Gruppe A - Im HoReCa Bereich |

Formations par thématiques

Nos formations sont proposées en format présentiel et/ou à distance.

| Accès réglementé à la profession | Durée heures | Type | Parcours certifiant  | Langue | Référence | Partenaires |
|---|--------------|---|--|--------|-----------|---|
| Accès réglementé aux professions de l'HoReCa | 15 |  | ✓ | FR | HO001PC |  |
| Geregelter Zugang zu einem Beruf des Hotel- und Gastgewerbes (HoReCa) | 15 |  | ✓ | DE | HO002PC |  |
| Reglementierten Zugang zu de Beruf am HoReCa-Sektor | 15 |  | ✓ | LU | HO003PC |  |

| Hygiène | Durée heures | Type | Parcours certifiant | Langue | Référence | Partenaires |
|---|--------------|---|---------------------|--------|-----------|---|
| Mise en place de l'HACCP dans les établissements alimentaires dont l'HoReCa - Fondamentaux | 3,5 |  | | FR | HO003CJ |  |
| Allgemeines HACCP-Basiswissen der Lebensmittelhygiene im Gastgewerbe | 3,5 |  | | DE | HO083CJ |  |
| Mise en place de l'HACCP dans les établissements alimentaires dont l'HoReCa - Approfondissement | 12 |  | | FR | HO004CJ | |

(*)  Le profil professionnel est décliné en blocs de compétences. Des recommandations de formations pour acquérir ces compétences sont formulées par bloc de compétence sur www.houseoftraining.lu

Nos partenaires pour ce domaine de formation :



Formations spécifiques HoReCa

| | Durée heures | Type | Parcours certifiant | Langue | Référence | Partenaires |
|--|--------------|------|---------------------|--------|-----------|-------------|
| Formation pour tuteurs dans le cadre de l'apprentissage en entreprise (HoReCa) | 14 | ☀ | ✓ | FR | DP013PC | |
| Approche pratique de la comptabilité et gestion pour le secteur de l'HoReCa | 4 | ☀ | | FR | HO090CJ | |
| Déclaration obligatoire des 14 ingrédients allergènes | 2 | ☀ | | FR | HO070CJ | |
| Wie werden die 14 Allergene im HoReCa-Sektor deklariert? | 2 | ☀ | | DE | HO084CJ | |
| Additifs alimentaires - Application du règlement (CE) n°1333/2008 (en collaboration avec la Division de la Sécurité alimentaire - Direction de la Santé) | 4 | ☀ | | FR | HO042CJ | |
| Etiquetage des denrées alimentaires (en collaboration avec la Division de la Sécurité alimentaire - Direction de la Santé) | 4 | ☀ | | FR | HO016CJ | |
| Matériaux et objets en contact avec des denrées alimentaires (en collaboration avec la Division de la Sécurité alimentaire - Direction de la Santé) | 4 | ☀ | | FR | HO043CJ | |

Formations spécifiques en relation avec la gastronomie

| | Durée heures | Type | Parcours certifiant | Langue | Référence | Partenaires |
|---|--------------|------|---------------------|--------|-----------|-------------|
| Barista - Fondamentaux | TBD | ☀ | | FR | HO024CJ | |
| Barista - Approfondissement | TBD | ☀ | | FR | HO025CJ | |
| new L'art du thé | 12 | ☀ | | FR | HO094CJ | |
| Introduction à l'oenologie | 8 | ☀ | | FR | HO044CJ | |
| Cocktail - Fondamentaux | TBD | ☀ | | FR | HO046CJ | |
| Mocktail - Fondamentaux | TBD | ☀ | | FR | HO063CJ | |
| Cuisine de base | 12 | ☀ | | FR | HO050CJ | |
| Cuisine sous-vide et basse température | 4 | ☀ | | FR | HO051CJ | |
| Différentes techniques de conservation | 8 | ☀ | | FR | HO054CJ | |
| Pâtes levées, brioches et petits pains | 8 | ☀ | | FR | HO040CJ | |
| Pâtisserie sans gluten, sans lactose et sans sucre ajouté | 8 | ☀ | | FR | HO038CJ | |
| Cuisine végétale et végétarienne | 8 | ☀ | | FR | HO031CJ | |
| Formation pour pizzaiolo | 40 | ☀ | | FR | HO088CJ | |



HoReCa

Formations par thématiques

Nos formations sont proposées en format présentiel et/ou à distance.

Formations spécifiques au secteur de l'hôtellerie et autres structures d'hébergement

| | Durée heures | Type | Parcours certifiant | Langue | Référence | Partenaires |
|---|--------------|------|---------------------|--------|-----------|-------------|
| new Méthodologie professionnelle pour agents de nettoyage dans une structure d'hébergement | 4 | | | FR | HO091CJ | |
| new Management et animation des équipes de nettoyage | 16 | | | FR | HO092CJ | |

Formations spécifiques pour la sécurité et santé au travail dans l'HoReCa

| | Durée heures | Type | Parcours certifiant | Langue | Référence | Partenaires |
|--|--------------|------|---------------------|--------|-----------|-------------|
| new Travailleur désigné en matière de sécurité et de santé au travail - Groupe A - Secteur HoReCa | 12 | ☀️ | ✓ | FR | ST008PC | |
| Sicherheitsbeauftragter (Travailleur désigné) für Sicherheit und Gesundheit am Arbeitsplatz - Gruppe A - HoReCa Bereich | 12 | ☀️ | ✓ | DE | ST009PC | |
| 7 règles d'or de la VISION ZERO ou comment promouvoir une culture de prévention en matière de sécurité et santé au travail | 16 | ☀️ | | FR | ST008CJ | |
| Die 7 goldenen Regeln der VISION ZERO oder wie es möglich ist, eine Präventionskultur im Hinblick auf Arbeitssicherheit und Gesundheitsschutz zu fördern | 16 | ☀️ | | DE | ST009CJ | |
| new Manipulation sécurisée des produits de nettoyage - Module 1 | 4 | ☀️ | | FR | ST040CJ | |
| new Manipulation sécurisée des équipements de nettoyage - Module 2 | 4 | ☀️ | | FR | ST041CJ | |
| new Produits dangereux - Reconnaissance du danger et étiquetage (suite) | 2,5 | ☀️ | | FR | ST067CJ | |
| new Produits dangereux - Stockage et élimination sûrs | 3 | ☀️ | | FR | ST042CJ | |
| Manipulation d'extincteurs - Fondamentaux | 4 | ☀️ | | FR | ST020CJ | |
| Assurer la responsabilité du chargé d'évacuation | 4 | ☀️ | | FR | ST019CJ | |
| Prévention des agressions - Garder son calme lors d'une agression verbale | 8 | ☀️ | | FR | ST013CJ | |
| Comprendre, prévenir et détecter le burn out | 8 | ☀️ | | FR | RH056CJ | |

Licence / Bachelor
Gestion, Parcours management des activités hôtelièresProgramme
diplômant

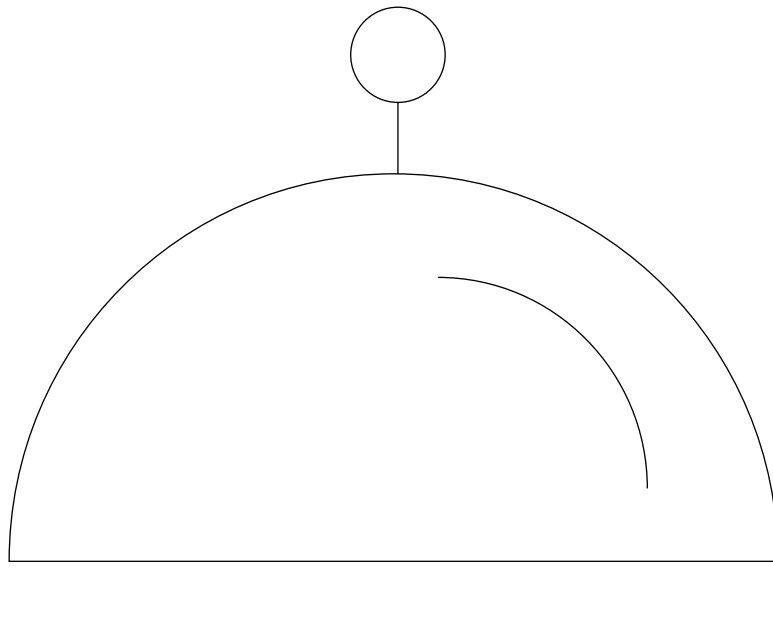



Immobilier

L'immobilier connaît une forte croissance au Luxembourg années après années. Cet état de fait induit l'émergence de nombreux acteurs dans les professions immobilières, répertoriés sous trois catégories : production et promotion immobilière, transactions, gestion des biens immobiliers. L'ensemble de ces professionnels doivent se conformer aux obligations légales en vigueur, mais doivent aussi faire évoluer leurs services pour satisfaire les besoins des clients. En matière de réglementations, il est à noter que l'accès à ces professions nécessite une certification adéquate.

Profils professionnels

| | Blocs de compétences* | | | Parcours certifiants |
|--------------------------------|---|---|--|---|
| Administrateur de biens | > Maîtriser le cadre légal et réglementaire | > Maîtriser les spécificités du métier de syndic de copropriété | > Maîtriser la comptabilisation des charges au sein d'une copropriété | > Pilotage et innovations dans les activités immobilières |
| | > Acquérir les compétences techniques nécessaires | | | |
| Agent immobilier | > Maîtriser le cadre légal et réglementaire | > Comprendre les notions de bases de la copropriété | > Acquérir les notions de bases de la fiscalité appliquée à l'immobilier | > Pilotage et innovations dans les activités immobilières |
| | > Comprendre les enjeux du numérique et l'importance de la digitalisation dans le secteur de l'immobilier | | | |
| Promoteur immobilier | > Maîtriser le cadre légal et réglementaire | > Comprendre les techniques d'immeuble et ses enjeux | > Acquérir les notions de bases de la fiscalité appliquée à l'immobilier | > Pilotage et innovations dans les activités immobilières |
| | > Comprendre les notions de base de la copropriété | | | |

Formations par thématiques

Nos formations sont proposées en format présentiel et/ou à distance.

| Accès réglementé à la profession | Durée heures | Type | Parcours certifiant | Langue | Référence | Partenaires |
|--|--------------|------|---------------------|--------|-----------|-------------|
| Accès réglementé aux professions de l'immobilier | 55 | | | FR | IM001PC | |

Nos partenaires pour ce domaine de formation :

 HOUSE OF
ENTREPRENEURSHIP

 UNIVERSITÉ DE LORRAINE | IAE METZ
School of Management

Pilotage et innovations dans les activités immobilières

| | Durée heures | Type | Parcours certifiant | Langue | Référence | Partenaires |
|--|--------------|------|---------------------|--------|-----------|-------------|
| Pilotage et innovations dans les activités immobilières | 98 | | | FR | IM002PC | |
| Techniques d'immeubles | 14 | | | FR | IM008CJ | |
| Marketing de l'immobilier | 14 | | | FR | IM009CJ | |
| Gestion de projets appliquée à l'immobilier | 14 | | | FR | IM010CJ | |
| Immobilier et numérique | 14 | | | FR | IM011CJ | |
| Tableau de bord et pilotage de la performance | 14 | | | FR | IM012CJ | |
| Etude de rentabilité et placements immobiliers | 14 | | | FR | IM013CJ | |

Fiscalité immobilière

| | Durée heures | Type | Parcours certifiant | Langue | Référence | Partenaires |
|---|--------------|------|---------------------|--------|-----------|-------------|
| Fiscalité de l'immobilier - Sociétés commerciales | 8 | | | FR | IM002CJ | |
| L'immobilier au Luxembourg et dans la Grande Région - Comment le particulier peut-il optimiser son investissement ? | 8 | | | FR | IM001CJ | |

Obligations réglementaires

| | Durée heures | Type | Parcours certifiant | Langue | Référence | Partenaires |
|---|--------------|------|---------------------|--------|-----------|-------------|
| new Règlement Général sur la Protection des Données (RGPD) pour les professionnels de l'immobilier | 4 | | | FR | IM014CJ | |
| AML pour les professionnels de l'immobilier | 4 | | | FR | IM005CJ | |

Droit de l'immobilier

| | Durée heures | Type | Parcours certifiant | Langue | Référence | Partenaires |
|--|--------------|------|---------------------|--------|-----------|-------------|
| Compromis de vente - Obligations, clauses et résiliation | 6 | | | FR | IM006CJ | |
| La responsabilité des constructeurs - Délais de prescription et d'action | 6 | | | FR | IM007CJ | |
| Gestion locative - Recouvrement forcé, résiliation du bail et expulsion | 6 | | | FR | IM004CJ | |
| new Notions de bases du contrat de bail commercial | 4 | | | FR | IM025CJ | |
| new Organiser la location/colocation de logements meublés, temporaire ou permanente | 3 | | | FR | IM026CJ | |
| new Responsabilités professionnelles de l'agent immobilier | 4 | | | FR | IM027CJ | |
| new Comprendre les différents types de propriétés pour mieux vendre | 8 | | | FR | IM028CJ | |



Immobilier

Formations par thématiques

Nos formations sont proposées en format présentiel et/ou à distance.

Formations spécifiques au métier d'administrateur de biens

| | Durée heures | Type | Parcours certifiant | Langue | Référence | Partenaires |
|--|--------------|------|---------------------|--------|-----------|-------------|
| Professions de l'immobilier - Syndic de copropriété | 18 | | | FR | IM003CJ | |
| new Notions de bases spécifiques au métier de syndic de copropriété | 4 | | | FR | IM015CJ | |
| new La profession de syndic de copropriété, le mandat du syndic et le conseil syndical | 4 | | | FR | IM016CJ | |
| new Calcul des millièmes et application du cadastre vertical | 3 | | | FR | IM017CJ | |
| new Compréhension et utilisation des différents types de majorité en copropriété | 3 | | | FR | IM018CJ | |
| new L'assemblée générale des copropriétaires d'un point de vue légal et organisationnel | 4 | | | FR | IM019CJ | |
| new Les charges ordinaires/extraordinaires et les paiements au sein de la copropriété | 4 | | | FR | IM020CJ | |
| new La répartition des charges communes et individuelles au sein d'une copropriété | 4 | | | FR | IM021CJ | |
| new La répartition des charges entre propriétaires et locataires | 3 | | | FR | IM022CJ | |
| new La comptabilité dans la copropriété | 4 | | | FR | IM023CJ | |
| new Le syndic face au promoteur - Réception d'immeubles, garanties des vices et défauts | 4 | | | FR | IM024CJ | |

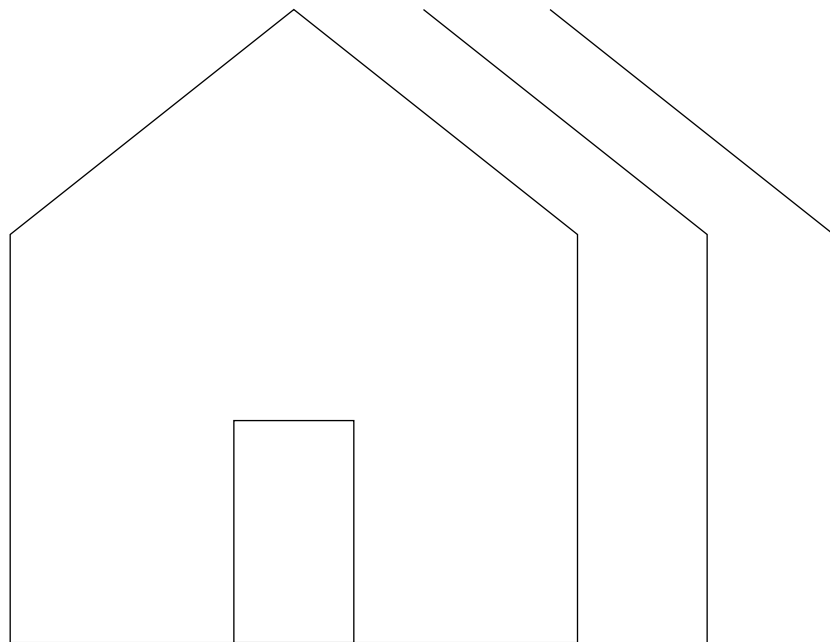



Industrie

Forte de son histoire et de son évolution, l'industrie poursuit sa mutation pour laisser place à l'ère 5.0 avec le degré d'automatisation et de digitalisation qui en découle. Répondre aux besoins de compétences et assurer leur développement par la formation professionnelle continue est la clé du succès de l'industrie du futur. Cette transformation de l'industrie exige, non seulement des compétences techniques, mais aussi et surtout des aptitudes que ne possèdent pas les machines, à savoir les compétences relationnelles.

Formations par thématiques

Nos formations sont proposées en format présentiel et/ou à distance.

Industrie 4.0

| | Durée heures | Type | Parcours certifiant | Langue | Référence | Partenaires |
|---|--------------|------|---------------------|--------|-----------|-------------|
| new Initiation aux principes de l'industrie du futur | 7 | | | FR | ID021CJ | |
| new Introduction à l'IOT (Internet Of Things) | 7 | | | FR | ID022CJ | |

Organisation (Excellence Opérationnelle)

| | Durée heures | Type | Parcours certifiant | Langue | Référence | Partenaires |
|---|--------------|------|---------------------|--------|-----------|-------------|
| new Approche managériale du Lean et de l'Excellence Opérationnelle | 14 | | | FR | ID013CJ | |
| new Démarche 5S | 7 | | | FR | ID018CJ | |
| new 6 Sigma | 7 | | | FR | ID023CJ | |
| ISO 9001 - Foundation - Système de management de la qualité | 8 | | | FR | OE039CJ | |
| ISO 9001 - Audit d'un système de management de la qualité | 8 | | | FR | OE040CJ | |
| ISO 19011 - Audit des systèmes de management | 8 | | | FR | OE047CJ | |
| new Yellow Belt Lean 6 Sigma | 14 | | ✓ | FR | ID007PC | |
| | | | | EN | ID001PC | |
| new Green Belt Lean 6 Sigma | 63 | | ✓ | FR | ID008PC | |
| | | | | EN | ID003PC | |
| new Black Belt Lean 6 Sigma | 77 | | ✓ | FR | ID009PC | |
| | | | | EN | ID004PC | |

Hydraulique / Pneumatique

| | Durée heures | Type | Parcours certifiant | Langue | Référence | Partenaires |
|---|--------------|------|---------------------|--------|-----------|-------------|
| new Pneumatique - Formation de base | 40 | | | FR | ID016CJ | |
| new Hydraulique industrielle - Formation de base | 48 | | | FR | ID017CJ | |
| new Lecture de schémas et recherche de pannes hydrauliques | 35 | | | FR | ID047CJ | |
| new Etude des composants à commande proportionnelle | 21 | | | FR | ID045CJ | |
| new Filtration hydraulique et traitement de l'air comprimé | 14 | | | FR | ID046CJ | |
| new Logique pneumatique - Méthodologie du dépannage | 35 | | | FR | ID034CJ | |



Nos partenaires pour ce domaine de formation :

**Electricité Industrielle**

| | | Durée heures | Type | Parcours certifiant | Langue | Référence | Partenaires |
|------------|-------------------------------------|-----------------|------|------------------------|--------|-----------|-------------|
| new | Electricité industrielle - Niveau 1 | 35 | ☀ | | FR | ID024CJ | |
| new | Electricité industrielle - Niveau 2 | 35 | ☀ | | FR | ID026CJ | |

Automatisme

| | | Durée heures | Type | Parcours certifiant | Langue | Référence | Partenaires |
|------------|--|-----------------|------|------------------------|--------|-----------|-------------|
| new | Programmation TIA PORTAL - Niveau 1 | 35 | ☀ | | FR | ID049CJ | |
| new | Programmation TIA PORTAL - Niveau 2 | 35 | ☀ | | FR | ID035CJ | |
| new | Maintenance TIA PORTAL - Niveau 1 | 35 | ☀ | | FR | ID032CJ | |
| new | Maintenance TIA PORTAL - Niveau 2 | 35 | ☀ | | FR | ID033CJ | |
| new | SINAMICS G120 - Mise en service et Maintenance dans TIA Portal | 21 | ☀ | | FR | ID036CJ | |
| new | SINAMICS S120 - Mise en service et Maintenance dans TIA Portal | 21 | ☀ | | FR | ID037CJ | |
| new | SINAMICS S120 - Fonctions dans TIA Portal | 14 | ☀ | | FR | ID038CJ | |
| new | Sécurité en TIA PORTAL via Step 7 Safety Advanced | 21 | ☀ | | FR | ID039CJ | |
| new | SIMATIC TIA Portail - S7-1500 cours système retraining | 35 | ☀ | | FR | ID040CJ | |
| new | SIMATIC WinCC Unified & Unified Comfort Panels | 21 | ☀ | | FR | ID042CJ | |
| new | SIMATIC WinCC Unified pour les systèmes PC - Avancé | 14 | ☀ | | FR | ID041CJ | |

Maintenance / Méthode

| | | Durée heures | Type | Parcours certifiant | Langue | Référence | Partenaires |
|------------|--|-----------------|------|------------------------|--------|-----------|-------------|
| new | Diagnostic de pannes - Approche méthodologique et technique | 28 | ☀ | | FR | ID015CJ | |
| new | Gestion de stock avec la méthode KANBAN | 7 | ☀ | | FR | ID019CJ | |
| new | Gestion de la maintenance | 35 | ☀ | | FR | ID020CJ | |
| new | Gestion du stock de pièces de rechange | 14 | ☀ | | FR | ID027CJ | |
| new | SPIDE - Systèmes de production industriels déclinés par l'expérience | 14 | ☀ | | FR | ID050CJ | |

**Industrie****Formations par thématiques**

Nos formations sont proposées en format présentiel et/ou à distance.

Mécanique Industrielle

| | Durée heures | Type | Parcours certifiant | Langue | Référence | Partenaires |
|--|-----------------|------|------------------------|--------|-----------|-------------|
| new Métrologie - Lecture de plans | 21 | | | FR | ID028CJ | |
| new Entretien, montage et réglage des roulements et des accouplements | 28 | | | FR | ID025CJ | |
| new Thermographie infrarouge exploitation caméra maintenance électrique | 14 | | | FR | ID052CJ | |
| new Analyse vibratoire | 21 | | | FR | ID044CJ | |
| new Maintenance robinetterie et vannes industrielle | 63 | | | FR | ID048CJ | |
| new Techniques de graissage et de lubrification | 7 | | | FR | ID051CJ | |

Sécurité

| | Durée heures | Type | Parcours certifiant | Langue | Référence | Partenaires |
|--|-----------------|------|------------------------|--------|-----------|-------------|
| new Comportement individuel, sécurité et santé au travail - Fondamentaux | 4 | | | FR | ID030CJ | |
| new Individuelles Verhalten, Sicherheit und Gesundheit am Arbeitsplatz - Grundlagen | 4 | | | DE | ID031CJ | |
| ISO 45001 - Foundation - Système de management de la santé et sécurité au travail | 8 | | | FR | OE089CJ | |
| ISO 45001 - Audit d'un système de management de la santé et sécurité au travail | 8 | | | FR | OE046CJ | |
| Formation pour personnes chargées de la radioprotection (FR) | 4 | | | FR | ID008CJ | |
| Formation pour personnes chargées de la radioprotection (LU) | 4 | | | LU | ID009CJ | |

Formations spécifiques

| | Durée heures | Type | Parcours certifiant | Langue | Référence | Partenaires |
|----------------------------------|-----------------|------|------------------------|--------|-----------|-------------|
| new AutoCAD 2D - Niveau 1 | 28 | | | FR | ID029CJ | |

**Vous pouvez découvrir
davantage de formations
liées à l'industrie durable dans
le domaine Organisation &
Transformation de
l'Entreprise.**

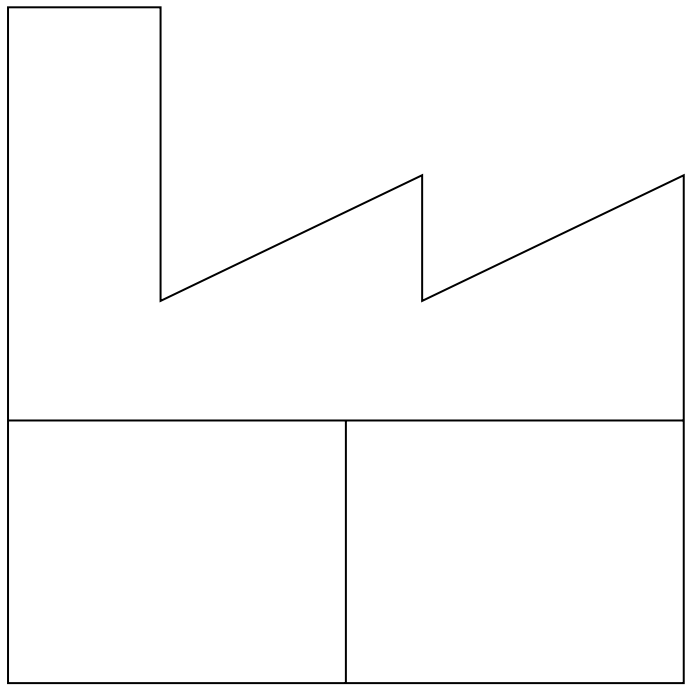

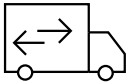

Transport & Logistique

Le transport et la logistique sont deux activités économiques intimement liées. La première a pour but de coordonner toutes les activités liées à la circulation de marchandises, alors que la deuxième constitue l'outil permettant le déplacement physique de ces marchandises, ou de voyageurs le cas échéant. Ce secteur est soumis à des conditions d'accès à la profession mais aussi à diverses réglementations et autres notions légales (sécurité, droit du transport, environnement, ...) qu'il est utile et/ou impératif d'intégrer dans une structure de transport et logistique.

Nos partenaires pour ce domaine de formation :



Formations par thématiques

Nos formations sont proposées en format présentiel et/ou à distance.

| Transport & Logistique | Durée heures | Type | Parcours certifiant | Langue | Référence | Partenaires |
|---|--------------|------|---------------------|--------|-----------|-------------|
| Accès réglementé aux professions de transporteur de voyageurs et de marchandises par route | 147 | ☀ | ✓ | FR | TL001PC | |
| Conseiller à la sécurité pour le transport de marchandises dangereuses par route, rail et voie navigable - Formation initiale et Formation de recyclage | 72 | ☀ | ✓ | FR | TL002PC | |
| Conducteur de véhicules effectuant des transports de marchandises dangereuses (ADR) | 40 | ☀ | ✓ | FR | TL003PC | |
| Schulung von ADR Fahrzeugführern (ADR) - (Conducteur de véhicules effectuant des transports de marchandises dangereuses) | 40 | ☀ | ✓ | LU | TL006PC | |
| Conducteur de véhicules effectuant des transports de marchandises dangereuses (ADR) - Recyclage | 16 | ☀ | ✓ | FR | TL004PC | |
| Auffrischkurs von ADR Fahrzeugführern (ADR) - (Conducteur de véhicules effectuant des transports de marchandises dangereuses) - Recyclage | 16 | ☀ | ✓ | LU | TL007PC | |
| InCoTerms 2020 - Connaître et employer les International Commercial Terms / Règles ICC | 7 | ☀ | | FR | TL005CJ | |
| InCoTerms 2020 - ICC Rules for the Use of Domestic and International Trade Terms | 7 | ☀ | | EN | TL006CJ | |
| InCoTerms 2020 - Mise à jour - Connaître et employer les InCoTerms/ Règles ICC | 3 | ☀ | | FR | TL007CJ | |
| InCoTerms 2020 - Refresh - Rules for the Use of domestic and international Trade Terms | 3 | ☀ | | EN | TL008CJ | |
| Dispositions actuelles en matière de réglementation sociale dans le secteur des transports par route | 4 | ☀ | | FR | TL004CJ | |
| ADR, RID ou ADN - Chapitre 1.3 : Formation pour intervenants dans le transport de matières dangereuses | 4 | ☀ | | FR | TL010CJ | |



Formations relatives au développement de soi



Développement Personnel

p. 96



Développement Personnel

Si les compétences techniques (savoir et savoir-faire) constituent des attributs élémentaires pour exécuter les tâches professionnelles, les qualités humaines (savoir-être) occupent une place tout aussi importante. Dans un monde en perpétuelle mutation, disposer de compétences dites douces (soft-skills) est une réelle plus-value, tant pour le bien-être du collaborateur qui doit disposer d'outils pour s'adapter en toute sérénité, que pour le dirigeant à la recherche d'une main d'œuvre agile et flexible. Outre la capacité à s'adapter aux changements, maintes autres compétences sont précieuses : capacité d'intégration, sens de l'organisation, empathie, sens du collectif, intelligence émotionnelle, ...

Profils professionnels

| | Blocs de compétences* | | | Parcours certifiants |
|-----------------------------|---|--|--|---|
| Collaborateur | > Se connaître soi-même > Travailler en équipe | > Communiquer de manière efficace, à l'écrit et à l'oral | > Organiser son travail | |
| Responsable d'équipe | > Gérer une équipe | > Résoudre des conflits | > Communiquer avec impact et influence | > Leadership et management de proximité |
| Dirigeant | > Mobiliser et animer les équipes | > Prendre des décisions | > Gérer les changements | > Leadership et management stratégique |

Formations par thématiques

Nos formations sont proposées en format présentiel et/ou à distance.

Connaissance de soi

| | Durée heures | Type | Parcours certifiant | Langue | Référence | Partenaires |
|--|--------------|------|---------------------|--------|-----------|-------------|
| Entreprise de soi - Outils du management au service du développement personnel | 14 | ☀ | | FR | DP047CJ | ESCP |
| Développer son estime et sa confiance en soi | 7 | ☀ | | FR | DP102CJ | |
| new Develop Your Self-esteem and Self-confidence | 7 | ☀ | | EN | DP226CJ | |
| Développer son assertivité - Affirmation de soi | 7 | ☀ | | FR | DP042CJ | |
| Develop Your Assertiveness | 7 | ☀ | | EN | DP097CJ | |
| Sein Durchsetzungsvermögen entwickeln | 7 | ☀ | | DE | DP098CJ | |
| Favoriser un équilibre vie privée / vie professionnelle | 12 | ☀ | | FR | DP153CJ | ANDR |
| Réguler sa charge mentale, physique et émotionnelle durablement | 14 | ☀ | | FR | DP154CJ | ANDR |
| Gérer ses émotions et améliorer ses relations avec les autres | 14 | ☀ | | FR | DP043CJ | |

(*) Le profil professionnel est décliné en blocs de compétences.

Des recommandations de formations pour acquérir ces compétences sont formulées par bloc de compétence sur houseoftraining.lu

Nos partenaires pour ce domaine de formation :

Connaissance de soi *(suite)*

| | Durée heures | Type | Parcours certifiant | Langue | Référence | Partenaires |
|--|--------------|------|---------------------|--------|-----------|-------------|
| Manage Emotions and Improve Relationships with Others | 14 | ☀ | | EN | DP104CJ | |
| Mit Emotionen umgehen und die Beziehung zu anderen verbessern | 14 | ☀ | | DE | DP105CJ | |
| Prévenir et gérer le stress | 14 | ☀ | | FR | DP044CJ | |
| Preventing and Managing Stress | 14 | ☀ | | EN | DP161CJ | |
| Selbst-, Zeit- und Stressmanagement | 14 | ☀ | | DE | DP045CJ | |
| Mieux se concentrer - Les différentes techniques | 4 | ☀ | | FR | DP106CJ | |
| new Improve Your Concentration - The Different Techniques | 4 | ☀ | | EN | DP227CJ | |
| Favoriser la connaissance de soi par le test des Drivers | 7 | ☀ | | FR | DP099CJ | |
| Comprendre sa personnalité et celle des autres avec les profils Nuances | 7 | ☀ | | FR | DP100CJ | |
| Découvrir sa personnalité et ses ressources intérieures avec l'Ennéagramme | 14 | ☀ | | FR | DP101CJ | |
| Techniques de créativité en entreprise | 8 | ☀ | | FR | DP107CJ | |

Organisation de travail

| | Durée heures | Type | Parcours certifiant | Langue | Référence | Partenaires |
|--|--------------|------|---------------------|--------|-----------|-------------|
| new Assistant administratif - Un enjeu de performance et de compétences | 50 | ☀ | ✓ | FR | DP014PC | |
| Augmenter sa performance par une organisation de travail efficace | 14 | ☀ | | FR | DP033CJ | |
| How to Increase Your Performance Through an Effective Work Organization | 14 | ☀ | | EN | DP109CJ | |
| So steigern Sie Ihre Leistung durch eine effektive Arbeitsorganisation | 14 | ☀ | | DE | DP110CJ | |
| Gérer son temps pour mieux s'organiser | 7 | ☀ | | FR | DP034CJ | |
| Improve Your Time Management to Become More Efficient | 7 | ☀ | | EN | DP089CJ | |
| new Télétravail - Optimiser son travail à distance | 7 | ☀ | | FR | DP234CJ | |
| Assurer un classement et un archivage efficaces | 7 | ☀ | | FR | DP083CJ | |
| Techniques de mémorisation au service de la performance | 4 | ☀ | | FR | DP036CJ | |
| Techniques of Memorisation as a Performance Enhancer | 4 | ☀ | | EN | DP111CJ | |
| Maîtriser les techniques de lecture rapide | 7 | ☀ | | FR | DP112CJ | |
| Master Speed Reading Techniques | 7 | ☀ | | EN | DP113CJ | |



Développement Personnel

Formations par thématiques

Nos formations sont proposées en format présentiel et/ou à distance.

| | Relations de travail | Durée <i>heures</i> | Type | Parcours certifiant | Langue | Référence | Partenaires |
|------------|--|-------------------------------|-------------|--------------------------------------|---------------|------------------|--------------------|
| | Développer la cohésion d'équipe et le travail collaboratif | 14 | ☀ | | FR | DP115CJ | |
| new | Develop Team Cohesiveness and Collaborative Work | 14 | ☀ | | EN | DP230CJ | |
| | Mieux gérer les relations professionnelles par une meilleure communication | 12 | ☀ | | FR | DP025CJ | |
| | Anticiper et gérer les conflits dans une relation professionnelle | 7 | ☀ | | FR | DP023CJ | |
| | Conflict management at Work | 7 | ☀ | | EN | DP114CJ | |
| | Konflikte verstehen und klären | 7 | ☀ | | DE | DP024CJ | |
| | Gérer les personnalités difficiles | 14 | ☀ | | FR | DP172CJ | |
| | How to Deal with Difficult People at Work? | 14 | ☀ | | EN | DP173CJ | |
| | Apprendre à savoir dire « non » de manière constructive | 7 | ☀ | | FR | DP123CJ | |

| | Communication professionnelle | Durée <i>heures</i> | Type | Parcours certifiant | Langue | Référence | Partenaires |
|------------|---|-------------------------------|-------------|--------------------------------------|---------------|------------------|--------------------|
| | Communication orale | | | | | | |
| | Communication efficace | 14 | ☀ | | FR | DP013CJ | |
| | Effective Communication | 14 | ☀ | | EN | DP014CJ | |
| | Effiziente Kommunikation | 14 | ☀ | | DE | DP015CJ | |
| | Prise de parole en public - Fondamentaux | 14 | ☀ | | FR | DP016CJ | |
| new | Prise de parole en public - Approfondissement | 14 | ☀ | | FR | DP235CJ | |
| | Speech Power and Presentations - Fundamentals | 14 | ☀ | | EN | DP119CJ | |
| new | Speech Power and Presentations - Advanced | 14 | ☀ | | EN | DP236CJ | |
| | Rhetorik - Professionell auftreten und sicher reden | 7 | ☀ | | DE | DP017CJ | |
| new | Pitch Doctor - Prepare Your Next Challenges | sur demande | ☀ | | FR | DP238CJ | |
| | | | | | EN | DP239CJ | |
| | Savoir persuader et influencer | 8 | ☀ | | FR | CM032CJ | |
| | Réussir ses réunions en présentiel et en distanciel | 7 | ☀ | | FR | DP039CJ | |
| | Comment répondre au téléphone ? | 7 | ☀ | | FR | DP030CJ | |
| | Managing Efficient Telephone Communications | 7 | ☀ | | EN | DP031CJ | |
| | Schwierige Telefonate erfolgreich führen | 7 | ☀ | | DE | DP032CJ | |
| | Communication écrite | | | | | | |
| new | Rédiger des e-mails professionnels | 4 | ☀ | | FR | DP231CJ | |
| new | Writing Professional E-mails | 4 | ☀ | | EN | DP232CJ | |
| | Créer des supports professionnels impactants | 7 | ☀ | | FR | DP126CJ | |
| | Prendre des notes et rédiger des comptes-rendus | 14 | ☀ | | FR | DP040CJ | |
| new | Être synthétique à l'écrit comme à l'oral | 7 | ☀ | | FR | DP240CJ | |



Communication professionnelle *(suite)*

| | Durée heures | Type | Parcours certifiant | Langue | Référence | Partenaires |
|--|--------------|------|---------------------|--------|-----------|-------------|
| Communication commerciale | | | | | | |
| L'accueil professionnel du client - La carte de visite de votre entreprise | 14 | ☀️ | | FR | DP077CJ | |
| new Adopter l'écoute active pour capter les besoins du client | 7 | ☀️ | | FR | CM180CJ | |
| new Adopt Active Listening to Capture Customer Needs | 7 | ☀️ | | EN | DP237CJ | |
| new Gestion des plaintes et des relations professionnelles avec les clients | 14 | ☀️ | | FR | DP241CJ | |
| Professioneller Umgang mit Kunden und Beschwerdemanagement | 14 | ☀️ | | DE | MC035CJ | |
| Communication non-verbale | | | | | | |
| Décodage du langage corporel | 7 | ☀️ | | FR | DP019CJ | |
| How to Decode Body Language? | 7 | ☀️ | | EN | DP120CJ | |
| Business English | | | | | | |
| Business English - Speaking with Confidence | 8 | ☀️ | | EN | DP020CJ | |
| Business English - Writing Effectively at Work | 8 | ☀️ | | EN | DP021CJ | |
| Business English - Participating Effectively in Meetings | 4 | ☀️ | | EN | DP022CJ | |

Former et encadrer

| | Durée heures | Type | Parcours certifiant | Langue | Référence | Partenaires |
|--|--------------|------|---------------------|--------|-----------|-------------|
| Accompagner par le coaching des individus, des équipes et des organisations | 130 | ☀️ | ✓ | FR | DP010PC | |
| Train the Trainers - Devenir formateur | 37 | ☀️ | ✓ | FR | DP004PC | |
| Formation pour tuteurs dans le cadre de l'apprentissage en entreprise | 22 | ☀️ | ✓ | FR | DP005PC | |
| Formation für Tuteuren am Kader von enger Léier an der Entreprise | 22 | ☀️ | ✓ | LU | DP006PC | |
| Lehrgang für Ausbilder im Rahmen der Ausbildung von Lehrlingen im Unternehmen | 22 | ☀️ | ✓ | DE | DP007PC | |
| Formation pour tuteurs dans le cadre de l'apprentissage en entreprise (HoReCa) | 14 | ☀️ | ✓ | FR | DP013PC | |
| Formation pour tuteurs aides-soignants dans le cadre de l'apprentissage | 18 | ☀️ | ✓ | FR | DP008PC | |
| Lehrgang für Ausbilder des Krankenpflegerhelfers | 18 | ☀️ | ✓ | DE | DP009PC | |
| Formation pour tuteurs auxiliaires de vie dans le cadre de l'apprentissage | 18 | ☀️ | ✓ | FR | DP011PC | |
| Lehrgang für Ausbilder des Lebensbetreuers | 18 | ☀️ | ✓ | DE | DP012PC | |
| Analyser la demande et structurer une offre de formation efficace | 7 | ☀️ | | FR | DP086CJ | |
| Boostez vos formations avec la pédagogie active | 7 | ☀️ | | FR | DP063CJ | |
| Intégrer le jeu dans vos formations | 7 | ☀️ | | FR | DP064CJ | |
| new Professionnaliser ses classes virtuelles et développer sa « boîte à outil » digitale en formation | 7 | ☀️ | | FR | DP085CJ | |
| new Transfert de compétences d'un senior à un junior | 7 | ☀️ | | FR | DP233CJ | |



Développement Personnel

Formations par thématiques

Nos formations sont proposées en format présentiel et/ou à distance.

Créativité

| | Durée heures | Type | Parcours certifiant | Langue | Référence | Partenaires |
|--|--------------|------|---------------------|--------|-----------|-------------|
| Techniques de créativité en entreprise | 8 | | | FR | DP107CJ | |
| new Comment animer un brainstorming en entreprise et produire des idées de valeur | 8 | | | FR | EG077CJ | |
| Résoudre les problèmes en trouvant de nouvelles idées avec le CPS (Creative Problem Solving) | 14 | | | FR | EG048CJ | |
| Problem Solving Finding New Ideas with CPS (Creative Problem Solving) | 14 | | | EN | DP218CJ | |
| Organisez vos idées et vos projets avec le Mind Mapping | 7 | | | FR | DP035CJ | |
| Organise your Ideas and Projects with Mind Mapping | 7 | | | EN | DP219CJ | |

Identité professionnelle

| | Durée heures | Type | Parcours certifiant | Langue | Référence | Partenaires |
|--|--------------|------|---------------------|--------|-----------|-------------|
| Valoriser son image professionnelle | 7 | | | FR | DP141CJ | |
| Enhance Your Professional Image | 7 | | | EN | DP142CJ | |
| Rédiger un CV et lettre de motivation | 7 | | | FR | DP166CJ | |
| Se connaître pour mieux se vendre - Marketing de soi | 7 | | | FR | DP167CJ | |
| new Collaborateur - Réussir sa prise de poste | 7 | | | FR | DP228CJ | |
| Préparer son départ à la retraite | 7 | | | FR | DP090CJ | |

Leadership et Management

| | Durée heures | Type | Parcours certifiant | Langue | Référence | Partenaires |
|---|--------------|------|---------------------|--------|-----------|-------------|
| Leadership et management de proximité | 87 | | | FR | DP001PC | |
| Leadership et management stratégique | 129 | | | FR | DP002PC | |
| Leadership | | | | | | |
| Développer son potentiel de leader et motiver ses équipes | 14 | | | FR | DP005CJ | |
| Développer son leadership émotionnel | 7 | | | FR | DP006CJ | |
| Prendre les bonnes décisions | 7 | | | FR | DP037CJ | |
| Making Right Decisions | 7 | | | EN | DP038CJ | |
| Management d'équipe - Fondamentaux | | | | | | |
| Gestion d'une équipe | 21 | | | FR | DP004CJ | |
| Managing a Team | 21 | | | EN | DP217CJ | |
| new Teamleitung | 21 | | | DE | DP242CJ | |
| new Nouveau Manager - Réussir sa prise de poste | 14 | | | FR | DP243CJ | |
| new Succeeding as a New Manager | 14 | | | EN | DP244CJ | |
| new Passer du rôle d'expert au rôle de manager | 14 | | | FR | DP245CJ | |



Leadership et Management *(suite)*

| | Durée heures | Type | Parcours certifiant | Langue | Référence | Partenaires |
|--|-----------------|------|------------------------|--------|-----------|-------------|
| new Transitioning From Expert to Manager | 14 | ☀ | | EN | DP246CJ | |
| Manager à distance - Mobiliser et fédérer son équipe | 14 | ☀ | | FR | DP145CJ | |
| new Le feedback comme outil de développement de ses collaborateurs | 7 | ☀ | | FR | DP225CJ | |
| new Feedback as a Tool for Employee Development | 7 | ☀ | | EN | DP229CJ | |
| Sélectionner les outils d'évaluation des collaborateurs | 7 | ☀ | | FR | RH068CJ | |
| Conduire un entretien d'évaluation | 7 | ☀ | | FR | RH004CJ | |
| How to Conduct an Assessment Interview | 7 | ☀ | | EN | RH049CJ | |
| Management d'équipe - Perfectionnement | | | | | | |
| Passez en mode manager-coach - Développer le potentiel de votre équipe | 14 | ☀ | | FR | DP079CJ | |
| Manager dans le changement et l'incertitude | 14 | ☀ | | FR | DP130CJ | |
| Gérer une équipe multigénérationnelle au quotidien | 7 | ☀ | | FR | DP131CJ | |
| new Collaborating Across Cultures | 7 | ☀ | | EN | DP249CJ | |
| new Teambuilding - Reinforce relational, operational & strategic cohesion | sur demande | ☀ | | EN | DP248CJ | |
| Les outils de management | | | | | | |
| Améliorer la cohésion d'équipe avec le modèle MBTI® | 14 | ☀ | | FR | DP008CJ | |
| Mieux gérer son équipe avec le modèle Process Communication® | 21 | ☀ | | FR | DP007CJ | |

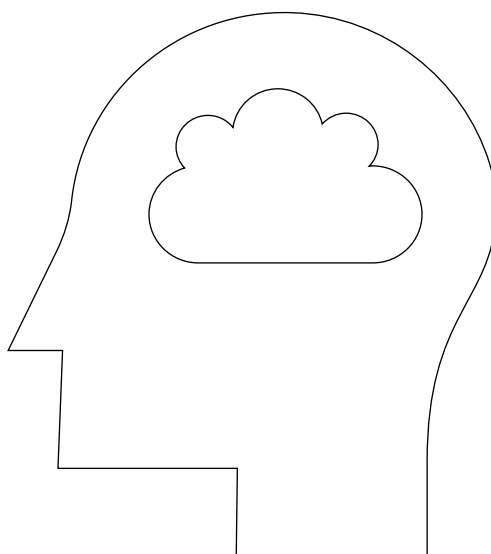

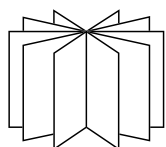
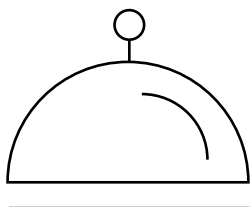
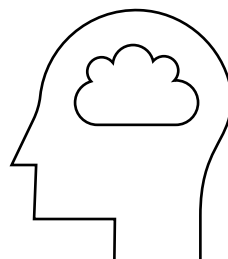
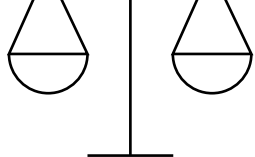

HOUSE OF
TRAINING

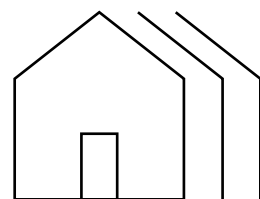

Informations supplémentaires et inscriptions sur :

houseoftraining.lu



BP 490 L-2014 Luxembourg
(+352) 46 50 16 - 1

customer@houseoftraining.lu

Une initiative de

